

Roue mécano-soudée à bandage caoutchouc haut de gamme



Matière :
Corps de roue : construction mécano-soudée. Bandages : caoutchouc élastique haut de gamme.

Exemple de commande :
nlm 95054-16050

Nota :
A partir du diamètre 200, nos roues à bandages en caoutchouc élastique haut de gamme sont équipées d'un graisseur. Elles possèdent une résistance accrue à l'usure et se caractérisent par un frottement réduit et un confort de marche inégalé. Bandage en caoutchouc élastique fixé par vulcanisation sur la jante. Résiste à des températures de - 30 °C à + 80 °C. Roues assorties aux références nlm 95020 et nlm 95022.

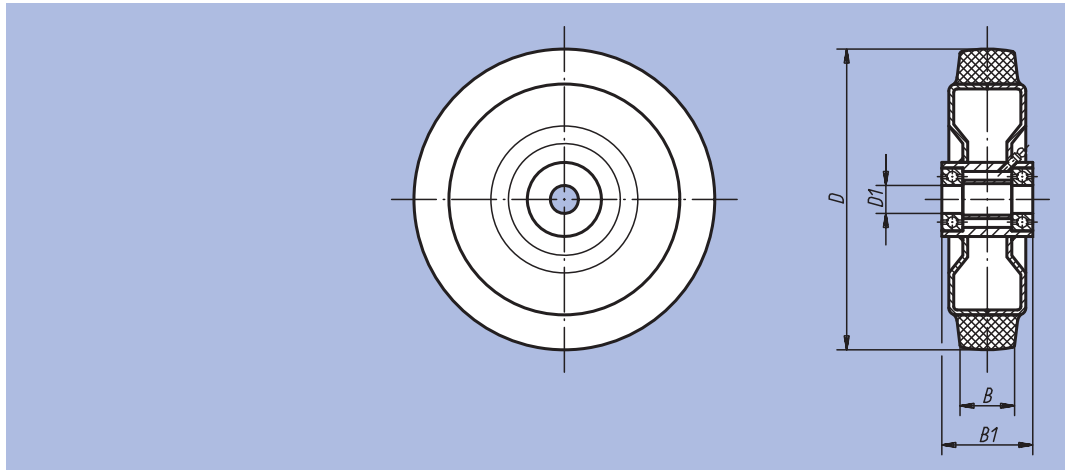

| Référence | Type de palier | B | B1 | D | D1 | Charge admissible en kg | ⊞ kg |
|-------------|-------------------|----|----|-----|----|-------------------------|------|
| 95054-10040 | Roulement à bille | 40 | 45 | 100 | 20 | 180 | 0,60 |
| 95054-12550 | Roulement à bille | 50 | 60 | 125 | 20 | 280 | 1,00 |
| 95054-16050 | Roulement à bille | 50 | 60 | 160 | 20 | 400 | 1,60 |
| 95054-20050 | Roulement à bille | 50 | 60 | 200 | 20 | 500 | 1,96 |
| 95054-25060 | Roulement à bille | 60 | 70 | 250 | 25 | 700 | 3,86 |
| 95054-25080 | Roulement à bille | 80 | 90 | 250 | 25 | 850 | 4,89 |
| 95054-30075 | Roulement à bille | 75 | 85 | 300 | 30 | 900 | 6,27 |

Roue polyamide

avec bandage injecté



Matière :
Corps de roue : PA. Bandage : thermoplastique, élastomère polyuréthane.

Exemple de commande :
nlm 95056-12535

Nota :
Nos roues à bandages polyuréthane acceptent des charges considérables. Roues robustes anti-abrasion. Elles respectent les sols, amortissent les chocs et les vibrations et résistent à de nombreuses substances chimiques et à l'attaque acide. Ces roues résistent à des températures de - 30 °C à + 80 °C. Roues assorties aux références nlm 95024 et nlm 95026.

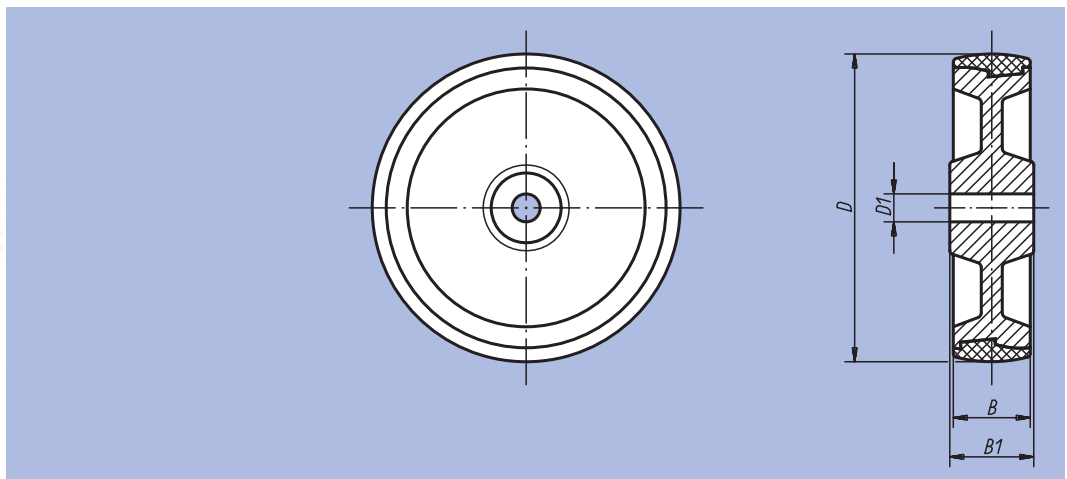

| Référence | Type de palier | B | B1 | D | D1 | Charge admissible en kg | ⊞ kg |
|-------------|----------------|----|----|-----|----|-------------------------|------|
| 95056-10035 | Palier lisse | 35 | 45 | 100 | 15 | 200 | 0,20 |
| 95056-12535 | Palier lisse | 35 | 45 | 125 | 15 | 250 | 0,30 |
| 95056-15040 | Palier lisse | 40 | 60 | 150 | 20 | 400 | 0,50 |
| 95056-20050 | Palier lisse | 50 | 60 | 200 | 20 | 700 | 1,10 |