

# Roulette pivotante ou fixe mécano soudée

modèle lourd



**Matière :**

Chape : construction mécano soudée haute résistance.  
Roues : bandage en caoutchouc élastique à armature en fil d'acier.

**Finition :**

Chape des roulettes pivotantes avec roulement à rouleaux coniques et butée à billes, étanche et équipée de graisseur. Roues équipées de roulements à billes de précision.

**Exemple de commande :**

nIm 95022-20080

**Nota :**

Boulon central soudé et vissé, protégé contre le desserrage inopiné. Axe vissé.

Frein de roue et couronne de pivotement „stop-top“

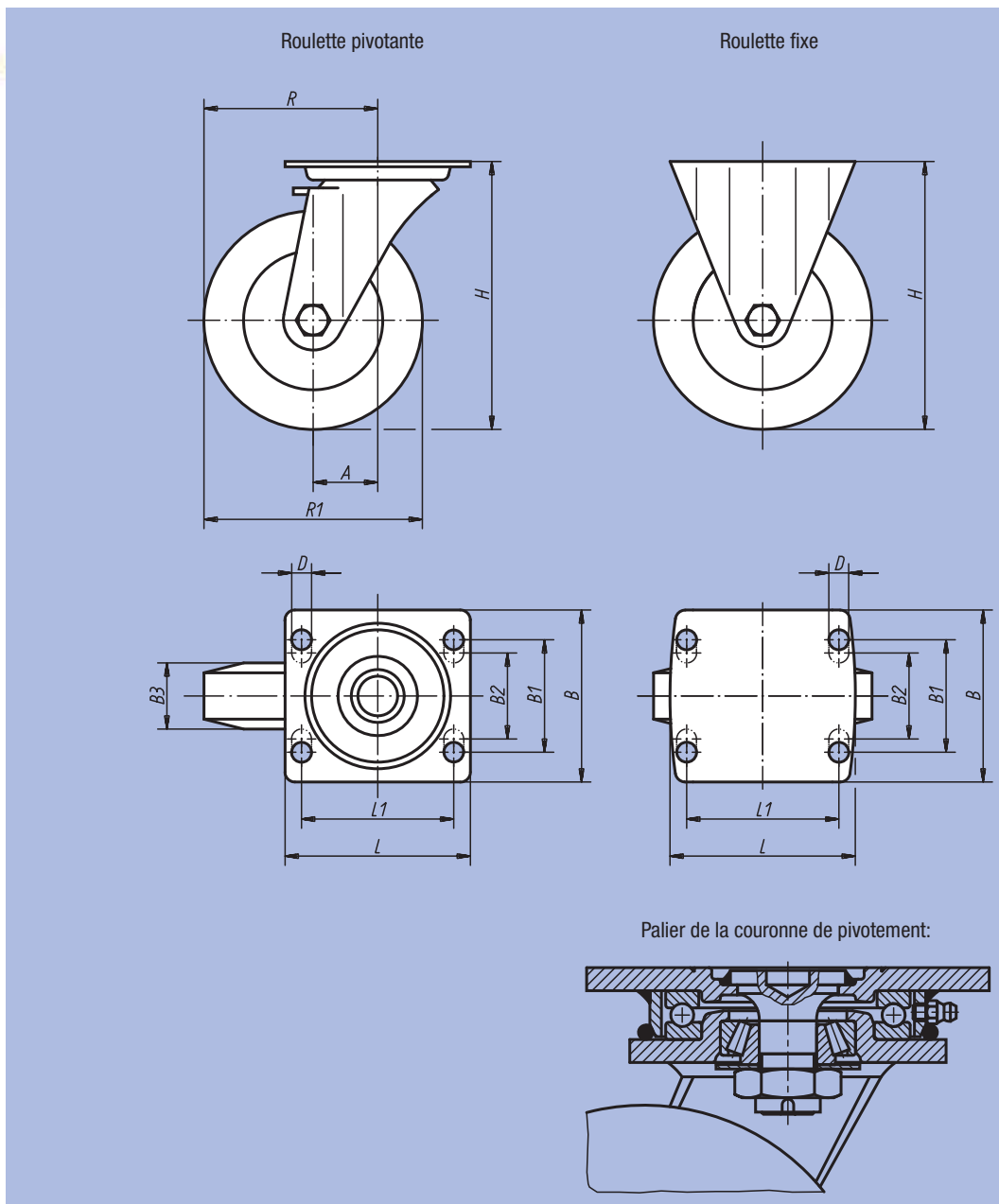

Référence Roulette pivotante	Référence Roulette fixe	Référence Roulette pivotante avec "stop-top"	Type de palier	A	B	B1	B2	B3	L	L1	H	D	R	R1	Charge admissible en kg
95022-20050	95022-200501	95022-200502	Roulement à bille	60	110	80	75	50	140	105	245	11	160	200	500
95022-20080	95022-200801	95022-200802	Roulement à bille	65	140	105	-	80	175	140	255	14	165	200	700
95022-25060	95022-250601	95022-250602	Roulement à bille	75	140	105	-	60	175	140	305	14	200	250	700
95022-25080	95022-250801	95022-250802	Roulement à bille	75	140	105	-	80	175	140	305	14	200	250	850
95022-30075	95022-300751	95022-300752	Roulement à bille	85	140	105	-	75	175	140	355	14	235	300	900