

Support pivotant



Matière :
Acier.

Finition :
Bruni.

Exemple de commande :
nIm 33110-200

Nota :
Comparateurs assortis : voir réf. 32540 et 32542. Support de renvoi voir 33150

Utilisation :
Mesures de hauteur.

Consignes de montage :

- Démontez le support entièrement.
- Fixez la colonne sur le marbre, à l'aide de la rondelle et de la vis.
- Mettez la bague de blocage, et la maintenez fermement contre la surface d'appui pendant l'opération de serrage.
- Mettez en place le tube et son cône en ayant soin de graisser les portées.
- Fixez le ou les supports de renvoi sur le tube.
- Fixez la bague d'appui à l'aide des deux vis HC M5.
- Mettez la goupille en place dans la colonne de guidage.
- Mettez en place la bague d'appui de telle façon que la goupille pénètre dans la rainure et non du côté fendu.
- Montez le ressort de compression avec la bague de serrage sur le bloc support, de manière à neutraliser un éventuel jeu axial.
- Graissez les portées.

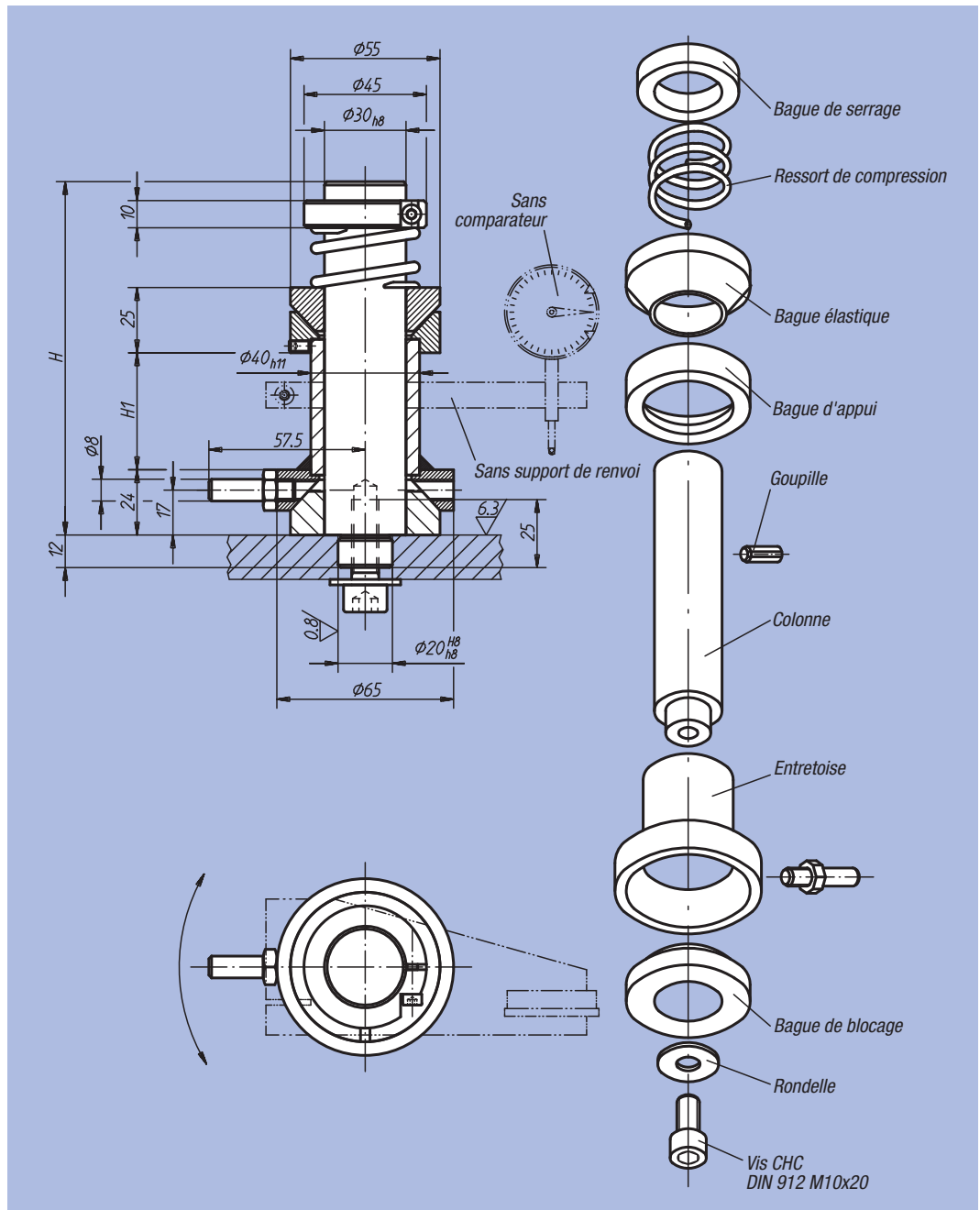

Référence	H	H1	kg
33110-130	130	43	1,650
33110-160	160	73	1,920
33110-200	200	113	2,280
33110-250	250	163	2,750