

Embout à rotule

DIN 71802

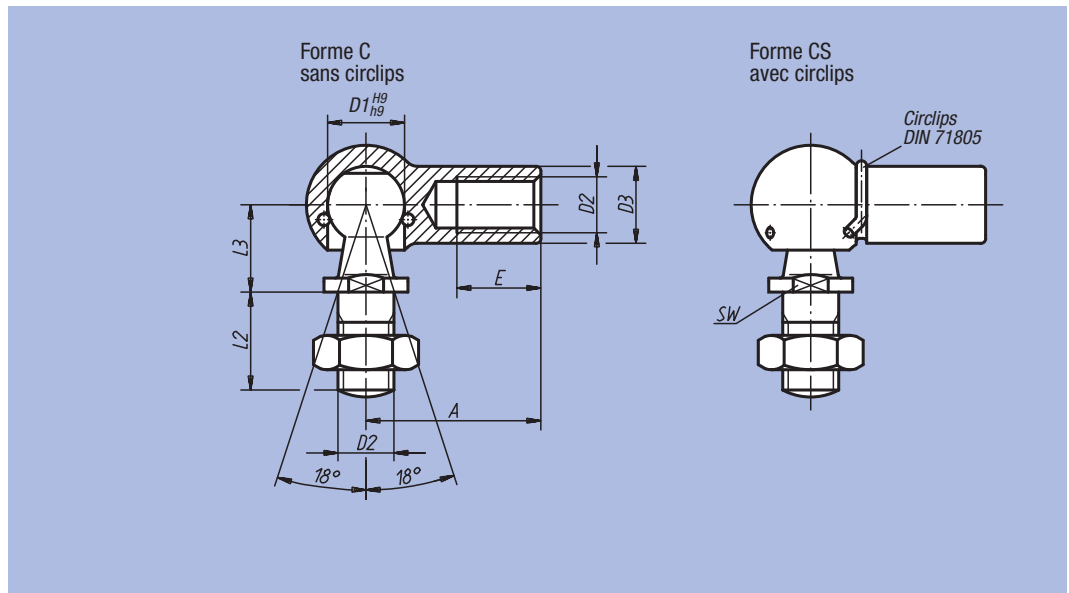

Matière :
Acier ou Inox (1.4305).

Finition :
Zingué et chromaté.
Inox : poli.

Exemple de commande :
nlm 27650-08051

Nota :
Filetage à gauche sur demande.

Référence	Forme	Matière	D1	D2	D3	A	L2	L3	E	SW	g
27650-0805	C	Acier	8	M5	8	22	10	9	10,2	7	15,2
27650-1006	C	Acier	10	M6	10	25	12	11	11,5	8	25,2
27650-1308	C	Acier	13	M8	13	30	16	13	14	11	53,1
27650-1610	C	Acier	16	M10	16	35	19	16	15,5	13	103,8
27650-1612	C	Acier	16	M12	16	35	19	16	15,5	13	103,8
27650-1914	C	Acier	19	M14x1,5	22	45	27	20	21,5	16	220,9
27650-1916	C	Acier	19	M16	22	45	27	20	21,5	16	220,9
27650-08051	CS	Acier	8	M5	8	22	10	9	10,2	7	15,2
27650-10061	CS	Acier	10	M6	10	25	12	11	11,5	8	25,2
27650-13081	CS	Acier	13	M8	13	30	16	13	14	11	53,1
27650-16101	CS	Acier	16	M10	16	35	19	16	15,5	13	103,8
27650-16121	CS	Acier	16	M12	16	35	19	16	15,5	13	103,8
27650-19141	CS	Acier	19	M14x1,5	22	45	27	20	21,5	16	220,9
27650-19161	CS	Acier	19	M16	22	45	27	20	21,5	16	220,9
27650-08052	CS	Inox	8	M5	8	22	10	9	10,2	7	15,2
27650-10062	CS	Inox	10	M6	10	25	12	11	11,5	8	25,2
27650-13082	CS	Inox	13	M8	13	30	16	13	14	11	53,1
27650-16102	CS	Inox	16	M10	16	35	19	16	15,5	13	103,8
27650-16122	CS	Inox	16	M12	16	35	19	16	15,5	13	103,8