

Plaque de montage



Matière, Finition :

Corps : aluminium, anodisé.
Manette indexable : plastique gris foncé.

Exemple de commande :

nIm 21944-09121

Nota :

Les plaques de montage forment une unité compacte avec les indicateurs de position. Elles garantissent un serrage de broche fiable sans construction supplémentaire. La plaque de montage peut également servir de plaque intermédiaire pour équiper les installations existantes en raison du montage simple.

Le diamètre du taquet d'immobilisation anticouple peut être augmenté de $\varnothing 6,2$ à $\varnothing 10,1$ en retirant la douille.

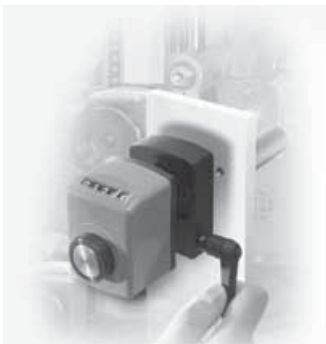
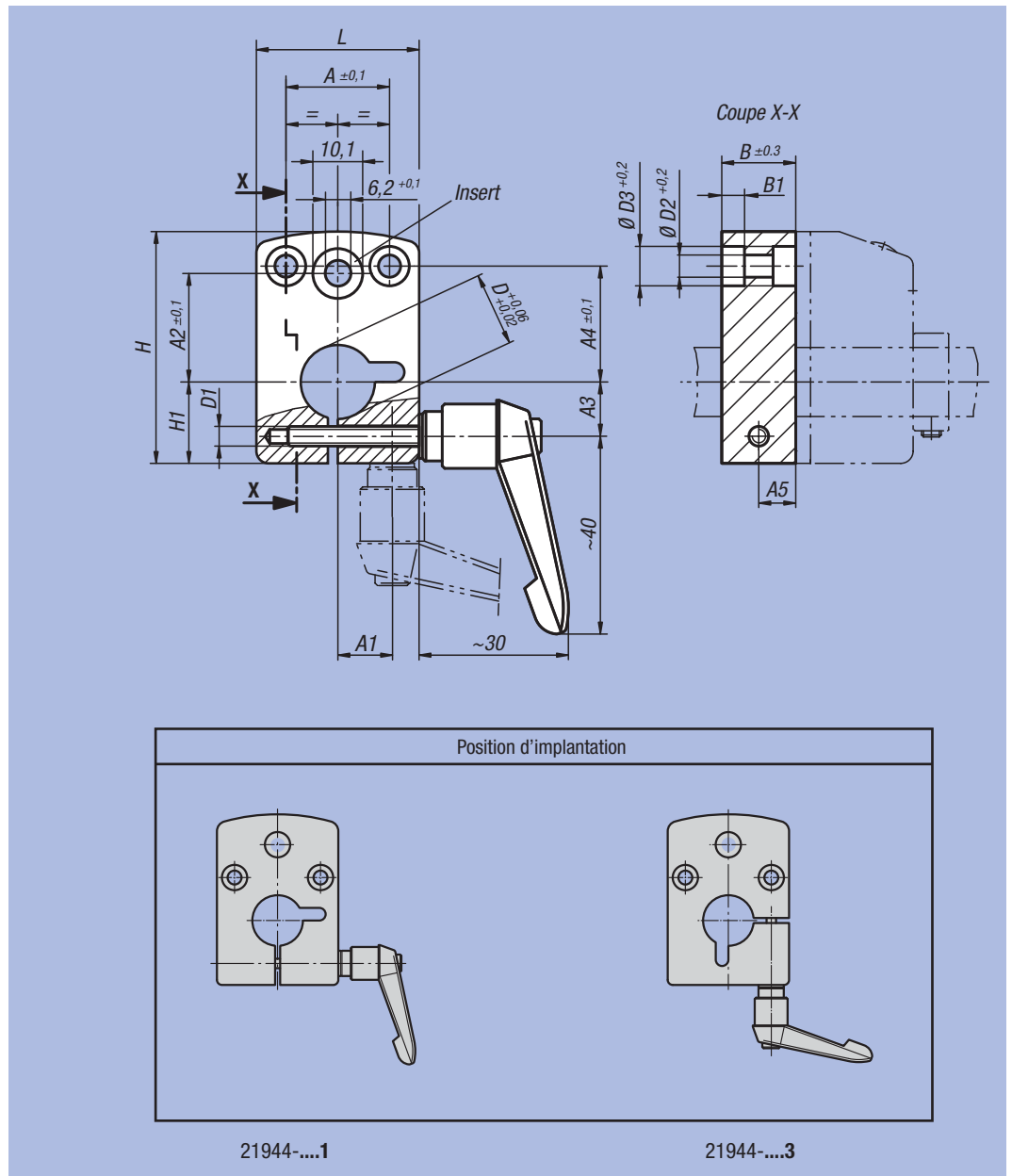

Référence Position de montage 1	Référence Position de montage 3	A	A1	A2	A3	A4	A5	B	B1	D	D1	D2	D3	H	H1	L	Assorti à l'indicateur de position
21944-04081	21944-04083	21	11	22	11	23,5	7,5	15	4,6	8	M4	4,5	8	47	16,5	33	21902
21944-04101	21944-04103	21	11	22	11	23,5	7,5	15	4,6	10	M4	4,5	8	47	16,5	33	21902
21944-04121	21944-04123	21	11	22	11	23,5	7,5	15	4,6	12	M4	4,5	8	47	16,5	33	21902
21944-04141	21944-04143	21	11	22	11	23,5	7,5	15	4,6	14	M4	4,5	8	47	16,5	33	21902
21944-09121	21944-09123	34	17	30	17	17	10	20	5,5	12	M5	5,5	10	67,5	25,5	48	21904
21944-09141	21944-09143	34	17	30	17	17	10	20	5,5	14	M5	5,5	10	67,5	25,5	48	21904
21944-09161	21944-09163	34	17	30	17	17	10	20	5,5	16	M5	5,5	10	67,5	25,5	48	21904
21944-09181	21944-09183	34	17	30	17	17	10	20	5,5	18	M5	5,5	10	67,5	25,5	48	21904
21944-09201	21944-09203	34	17	30	17	17	10	20	5,5	20	M5	5,5	10	67,5	25,5	48	21904