

Unité de déplacement pneumatique

à guidage cylindrique



Matière :

Corps : aluminium haute résistance.
Système de butée : acier.

Finition :

Corps : anodisé.
Système de butée : acier trempé et bruni.

Exemple de commande :

nlm 20054-6050

Nota :

Unités de déplacement pneumatiques compactes ne nécessitant aucun entretien et équipées d'un guidage à billes étanche. Commande par un distributeur pneumatique à 4/2 ou 5/2 voies.

L'actionnement s'effectue par de l'air comprimé à 4-8 bars constant, filtré (10 µm), sec, huilé ou non huilé. Raccord pneumatique M5.

Les modules de même taille peuvent être combinés les uns aux autres sans plaques d'adaptation grâce au système de centrage précis (Douilles de centrage 20240).

Précision de répétition ±0,02 mm.

Sur demande :

Unités de déplacement à course réduite disponibles.

Accessoires :

Amortisseur, détecteur de proximité et connecteur voir tableau.

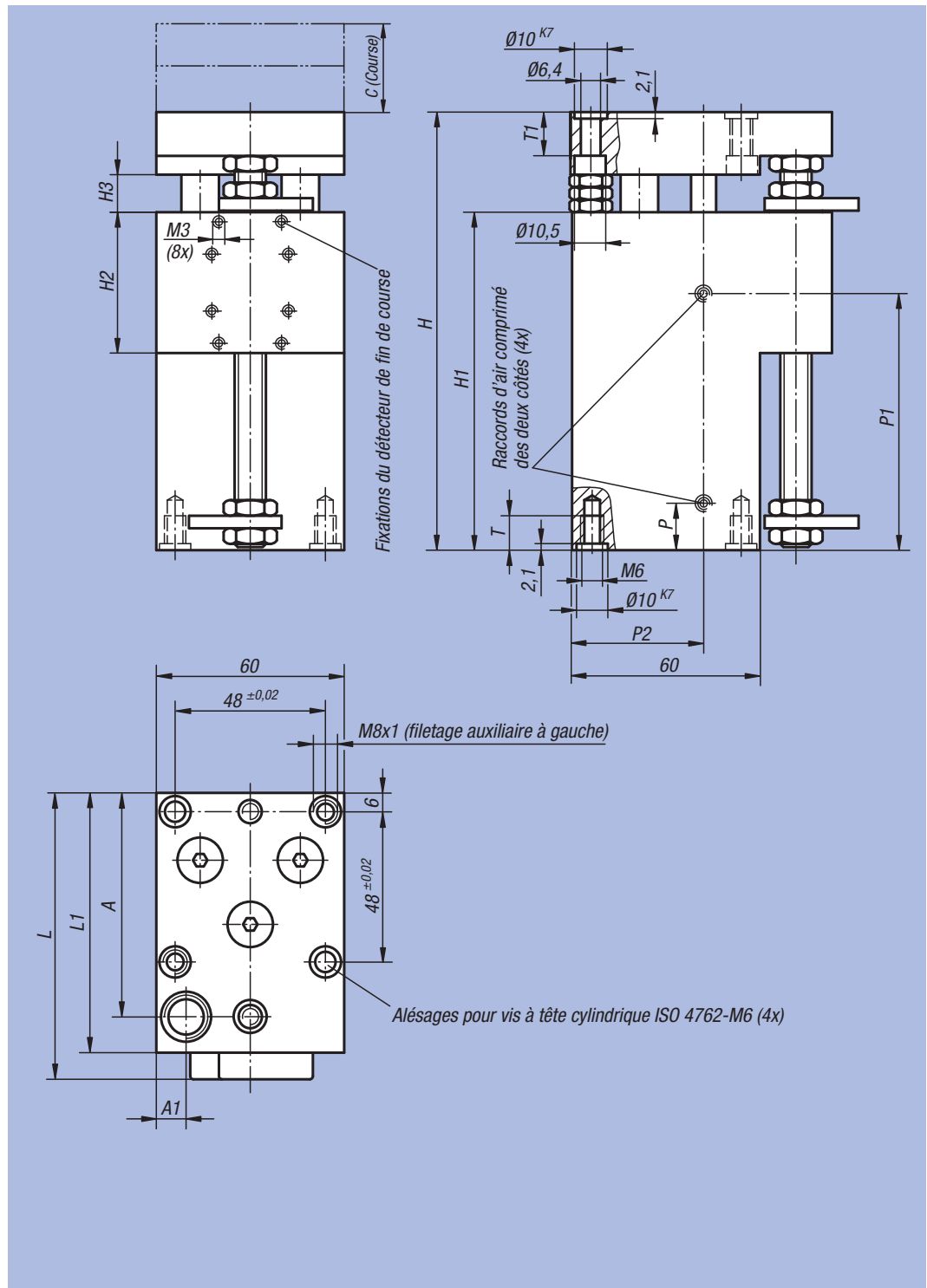
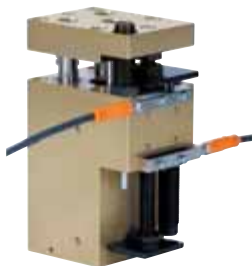

Référence	Taille	C (Course)	A	A1	H	H1	H2	H3	L	L1	P	P1	P2	T	T1	kg
20054-6050	6	50	71,5	10	140	108	45	12	92	83	15	83	41,5	16	13	1,60
20054-6075	6	75	71,5	10	165	133	45	12	92	83	15	108	41,5	16	13	2,00
20054-6100	6	100	71,5	10	190	158	45	12	92	83	15	133	41,5	16	13	2,40

Référence	Taille	Force de piston à 6 bar (N)	Force de rappel à 6 bar (N)	Ø de piston	Consommation d'air par cycle à 6 bar (ccm)	Amortisseur assorti	Détecteur de proximité assorti	Connecteur assorti
20054-6050	6	220	200	25	33	26310-1410012	20905-010	20950-010X2000
20054-6075	6	220	200	25	50	26310-1410012	20905-010	20950-010X2000
20054-6100	6	220	200	25	66	26310-1410012	20905-010	20950-010X2000

Unité de déplacement pneumatique

à guidage cylindrique

Données de charge

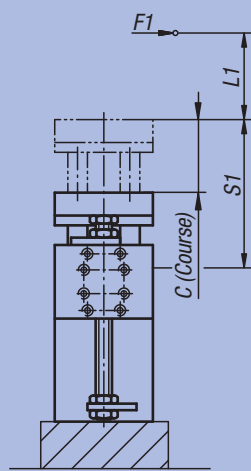

$$M1 = (S1 + L1) \times F1$$

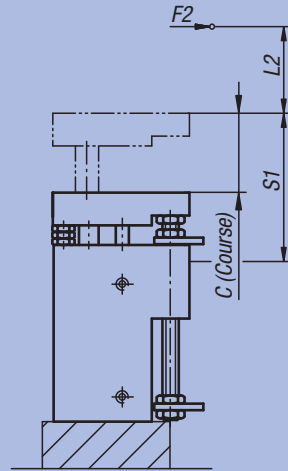

$$M2 = (S1 + L2) \times F2$$

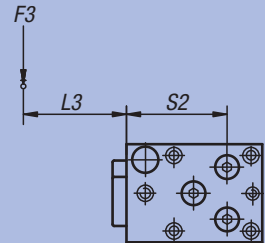

$$M3 = (S2 + L3) \times F3$$

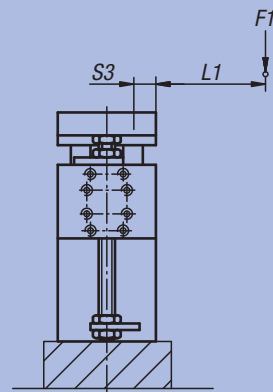

$$M1 = (S3 + L1) \times F1$$

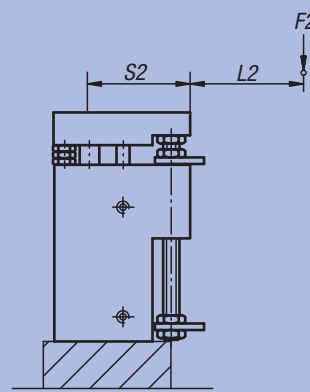

$$M2 = (S2 + L2) \times F2$$

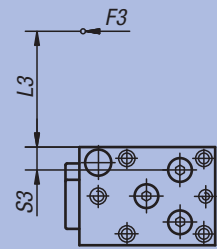

$$M3 = (S3 + L3) \times F3$$

$$\frac{M1_{eff}}{M1_{adm}} + \frac{M2_{eff}}{M2_{adm}} + \frac{M3_{eff}}{M3_{adm}} \leq 1$$

Calcul de la durée de vie :

$$L = \left(\frac{M_{adm}}{M_{eff}} \right)^3 \times 10^5$$

L = durée de vie (m)
 M_{adm} = couple admissible (Nm)
 M_{eff} = couple calculé (Nm)

Référence	Taille	M1 Nm	M2 Nm	M3 Nm	S1	S2	S3
20054-6050	6	28	28	30	46 + C/2 (Course)	61	14
20054-6075	6	28	28	30	46 + C/2 (Course)	61	14
20054-6100	6	28	28	30	46 + C/2 (Course)	61	14