

Aimant renforcé plat



Finition :
Aimant haute puissance, alésé, pourvu d'une enveloppe en acier. Revêtement structuré rouge. Résiste à des températures jusqu'à 450 °C.

Exemple de commande :
nim 09096-03

Nota :
De par leur faible encombrement, les aimants renforcés plats sont très prisés dans la Construction de montage d'usinage.
D'autres coloris sur demande.

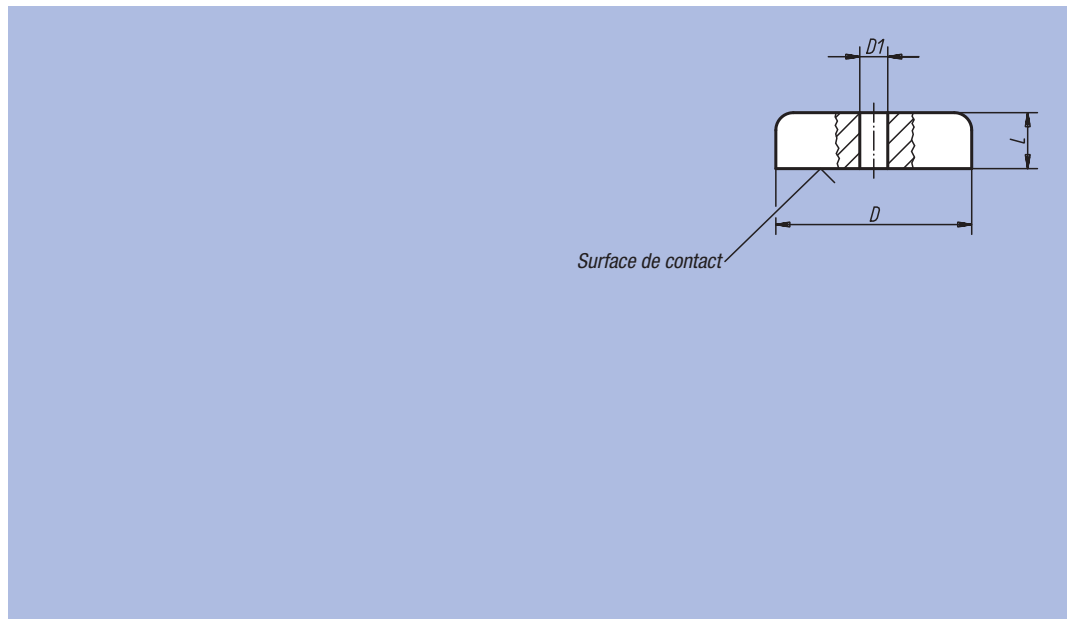

Référence	D	D1	L	Force d'attraction en N	g
09096-01	19	3,5	8	16	25
09096-02	29	5	9	55	50
09096-03	38	5	10,5	95	90

Aimant type bouton



Finition :
Surface de contact bipartie, alésage de fixation traversant. Revêtement structuré rouge. Résiste à des températures jusqu'à 450°C.

Exemple de commande :
nim 09098-04

Nota :
Les aimants type bouton à surface de contact bipartie s'utilisent par exemple dans les laboratoires de mesures pour le maintien d'objets métalliques.

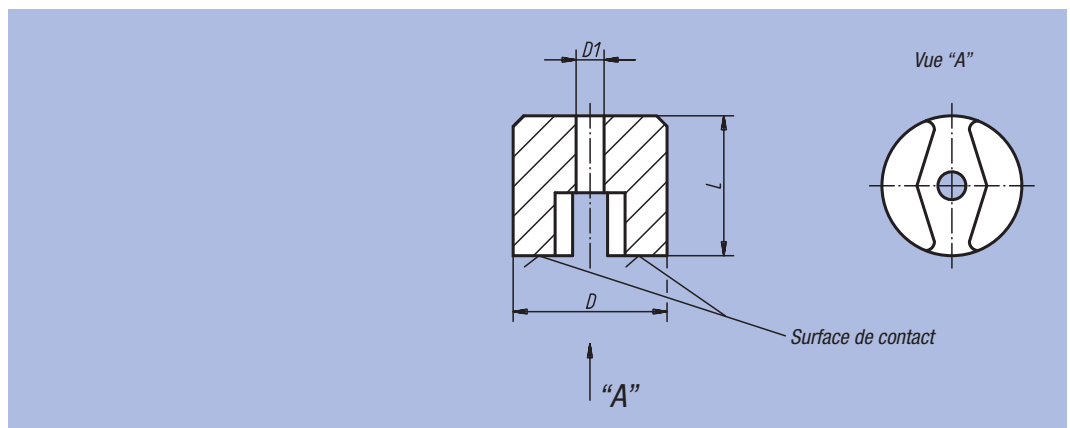

Référence	D	D1	L	Force d'attraction en N	g
09098-01	13	4,2	10	7	10
09098-02	19	5,4	13	19	20
09098-03	25	5,4	16	29	50
09098-04	32	7	25	66	133