

Douille de perçage à collerette

DIN 172



Matière :
Acier de cémentation spécial.

Finition :
Trempe, dureté HV 740 ±80, classe de résistance 10 et rectifié.

Exemple de commande :
nim 08910-A1025X20
(Douille de perçage cylindrique, Forme A avec D1 = 10,25 mm et L1 = 20 mm)

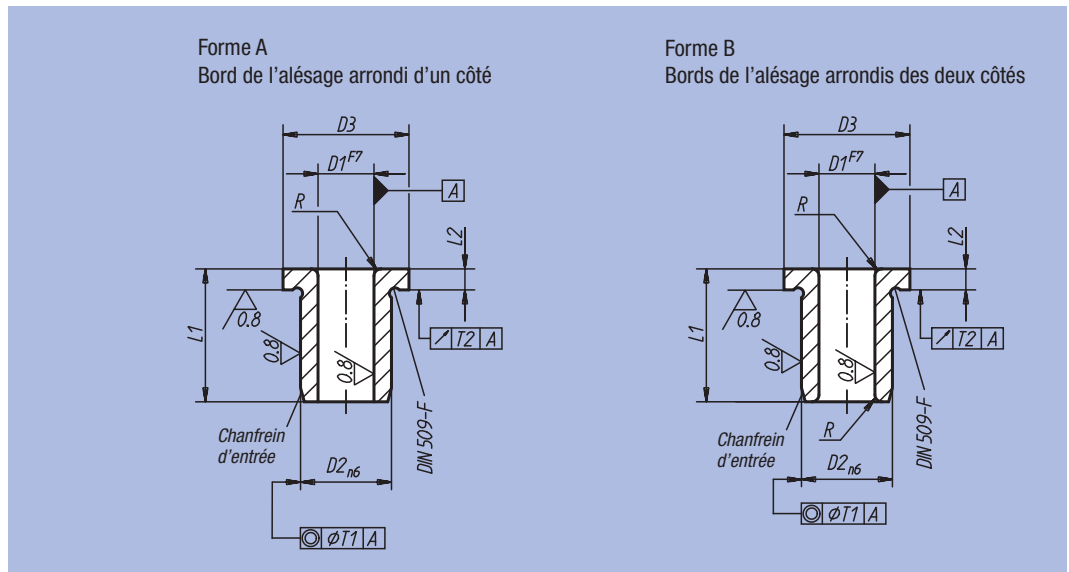

D1	D2	D3	L1 court	L1 moyen	L1 long	L2	R	T1	T2
de 0,4 à 0,8	3	6	-	6	-	2	1	0,01	0,03
de 0,9 à 1,0	3	6	6	9	-	2	1	0,01	0,03
de 1,1 à 1,8	4	7	6	9	-	2	1	0,01	0,03
de 1,9 à 2,6	5	8	6	9	-	2	1	0,01	0,03
de 2,7 à 3,3	6	9	8	12	16	2,5	1	0,01	0,03
de 3,4 à 4,0	7	10	8	12	16	2,5	1	0,01	0,03
de 4,1 à 5,0	8	11	8	12	16	2,5	1	0,01	0,03
de 5,1 à 6,0	10	13	10	16	20	3	1,5	0,02	0,03
de 6,1 à 8,0	12	15	10	16	20	3	1,5	0,02	0,03
de 8,1 à 10,0	15	18	12	20	25	3	2	0,02	0,03
de 10,1 à 12,0	18	22	12	20	25	4	2	0,02	0,03
de 12,1 à 15,0	22	26	16	28	36	4	2	0,02	0,03
de 15,1 à 18,0	26	30	16	28	36	4	2	0,02	0,03
de 18,1 à 22,0	30	34	20	36	45	5	3	0,02	0,03
de 22,1 à 26,0	35	39	20	36	45	5	3	0,02	0,05
de 26,1 à 30,0	42	46	25	45	56	5	3	0,02	0,05
de 30,1 à 35,0	48	52	25	45	56	5	3	0,04	0,05
de 35,1 à 42,0	55	59	30	56	67	5	3,5	0,04	0,05
de 42,1 à 48,0	62	66	30	56	67	6	3,5	0,04	0,05

