

# Pied cylindrique à encoche



**Matière :**  
Acier de cémentation 1.0401.

**Finition :**  
Bruni.

**Exemple de commande :**  
nIm 08200-02

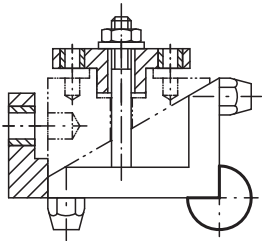
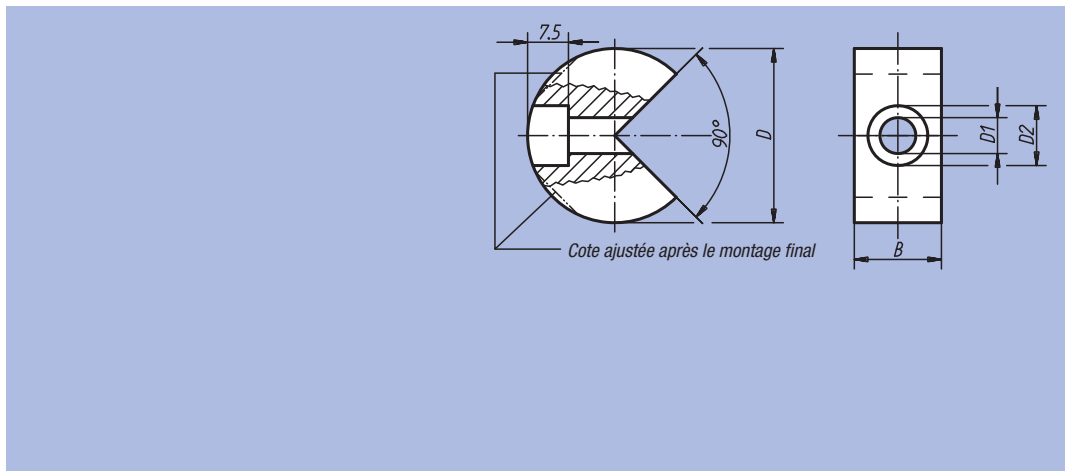

Référence	D	D1	D2	B	S'adapte aux pieds	⊞ kg
08200-01	22	5,5	10	12	02030-06	0,020
08200-02	32	6,6	11	16	02030-08	0,065
08200-03	42	6,6	11	16	02030-10	0,12
08200-04	52	6,6	11	16	02030-12	0,185
08200-05	62	6,6	11	20	-	0,34

# nIm 08250 / 08260

## Éléments de montage de perçage

avec palier-support long ou court



**Matière, finition et cotes**  
Voir 08000 à 08180.

**Exemple de commande :**  
nIm 08250-03

Référence	Comprenant Plaque de perçage	Comprenant Palier-support court	Comprenant Fermoir	Comprenant Pied lisse	Comprenant Rondelle de pression	Comprenant Rondelles de comp. avec goupille cylindrique	⊞ kg
08250-01	08000-01	08100-01	08150-01	02010-041	08180-01	1 ensemble	0,425
08250-02	08000-02	08100-02	08150-02	02010-042	08180-01	1 ensemble	0,995
08250-03	08000-03	08100-03	08150-03	02010-061	08180-02	1 ensemble	3,48

Référence	Comprenant Plaque de perçage	Comprenant Palier-support long	Comprenant Fermoir	Comprenant Pied lisse	Comprenant Rondelle de pression	Comprenant Rondelles de comp. avec goupille cylindrique	⊞ kg
08260-01	08000-01	08050-01	08150-01	02010-041	08180-01	1 ensemble	0,46
08260-02	08000-02	08050-02	08150-02	02010-042	08180-01	1 ensemble	1,080
08260-03	08000-03	08050-03	08150-03	02010-061	08180-02	1 ensemble	3,675