

# Vis à bille orientable à tête HC

modèle court



**Matière :**

Vis : acier.  
Bille : acier pour roulement à billes.

**Finition :**

Vis : classe de résistance 12.9, bruni.  
Bille : trempé et poli.

**Exemple de commande :**

nlm 07109-1416

**Nota :**

Les vis à bille orientable à tête HC modèle court conviennent particulièrement pour les queues cylindriques DIN 1835 E en conjonction p.ex. avec des porte-outils de type Whistle Notch ou Weldon.

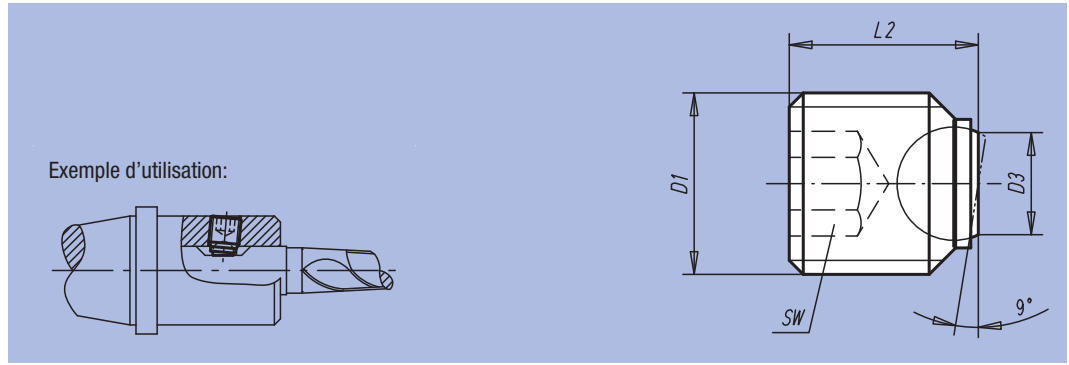

Référence	D1	L2	D3	Bille-Ø	SW	Charge admissible kN max. (contraintes statiques uniquement)	g
07109-1416	M14	16	7,2	8,5	6	30	12,3
07109-1616	M16	16	7,2	8,5	8	30	15,2
07109-1820	M18x2	20	10,7	12	10	60	24,6
07109-2020	M20x2	20	10,7	12	10	60	30,9
07109-2025	M20x2	25	10,7	12	10	60	40,2
07109-2425	M24x2	25	13,5	15	12	90	57,8

Notes :

