

Ecrou croisillon en fonte

revêtement plastique conformément à DIN 6335

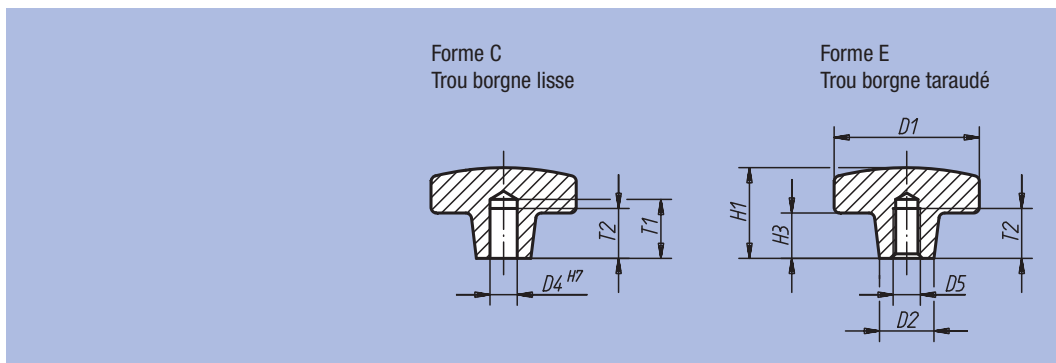

Matière :
Fonte grise EN GJL 200.
Finition :
Revêtement plastique.
Exemple de commande :
nlm 06161-212
Nota :
Orange : RAL 2004.
Noir : RAL 9005 mat.



Référence Couleur orange	Référence Couleur noir mat	Forme	D1	D2	D4	D5	H1	H3	T1	T2	kg
06161-108	06161-208	C	40	14	8	-	26	14	18	15	0,055
06161-110	06161-210	C	50	18	10	-	34	20	21	18	0,105
06161-112	06161-212	C	63	20	12	-	42	25	25	22	0,195
06161-116	06161-216	C	80	25	16	-	52	30	32	28	0,380
06161-308	06161-408	E	40	14	-	M8	26	14	-	15	0,055
06161-310	06161-410	E	50	18	-	M10	34	20	-	18	0,105
06161-312	06161-412	E	63	20	-	M12	42	25	-	22	0,195
06161-316	06161-416	E	80	25	-	M16	52	30	-	28	0,380

nlm 06170

Ecrou croisillon

à vis



Matière :
Ecrou : fonte.
Tige filetée : acier.
Finition :
Ecrou : peint.
Tige filetée : brunie.
Exemple de commande :
nlm 06170-100064
Nota :
La tige filetée se visse dans l'écrou croisillon et s'immobilise à l'aide d'une goupille.

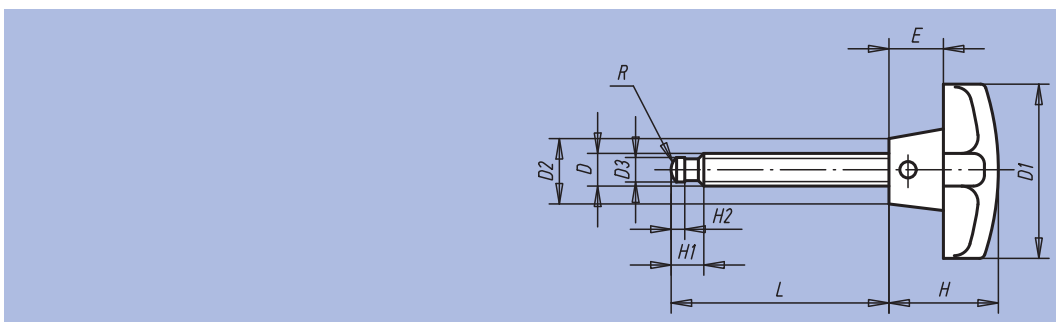

Référence	D	D1	D2	D3	E	H	H1	H2	L	R	kg
06170-060020	M6	32	12	4,5	10	20	6	2,5	20	3	0,036
06170-060040	M6	32	12	4,5	10	20	6	2,5	40	3	0,040
06170-080027	M8	40	14	6	14	25	7,5	3	27	5	0,055
06170-080047	M8	40	14	6	14	25	7,5	3	47	5	0,073
06170-100044	M10	50	18	8	20	32	9	4,5	44	6	0,110
06170-100064	M10	50	18	8	20	32	9	4,5	64	6	0,137
06170-120040	M12	63	20	8	25	40	10	4,5	40	6	0,210
06170-120060	M12	63	20	8	25	40	10	4,5	60	6	0,220
06170-120080	M12	63	20	8	25	40	10	4,5	80	6	0,262
06170-160052	M16	80	25	12	30	50	12	5	52	9	0,450
06170-160072	M16	80	25	12	30	50	12	5	72	9	0,460
06170-160097	M16	80	25	12	30	50	12	5	97	9	0,560