

Sauterelle lourde

multi-position



Matière :
Acier.

Finition :
Bruni.

Exemple de commande :
nim 05420-02

Nota :

Lubrifier fréquemment les axes. Eviter les projections de soudure dans les articulations lors de l'assemblage des composants (levier, bras). Il est possible de monter la sauterelle sans l'embase médiane, directement sur un support de votre fabrication. Pour cela, dévisser l'axe D2, retirer l'embase et remonter la sauterelle sur le support qui aura été percé à D2. Ne pas oublier de souder les flasques A sur le nouveau support.

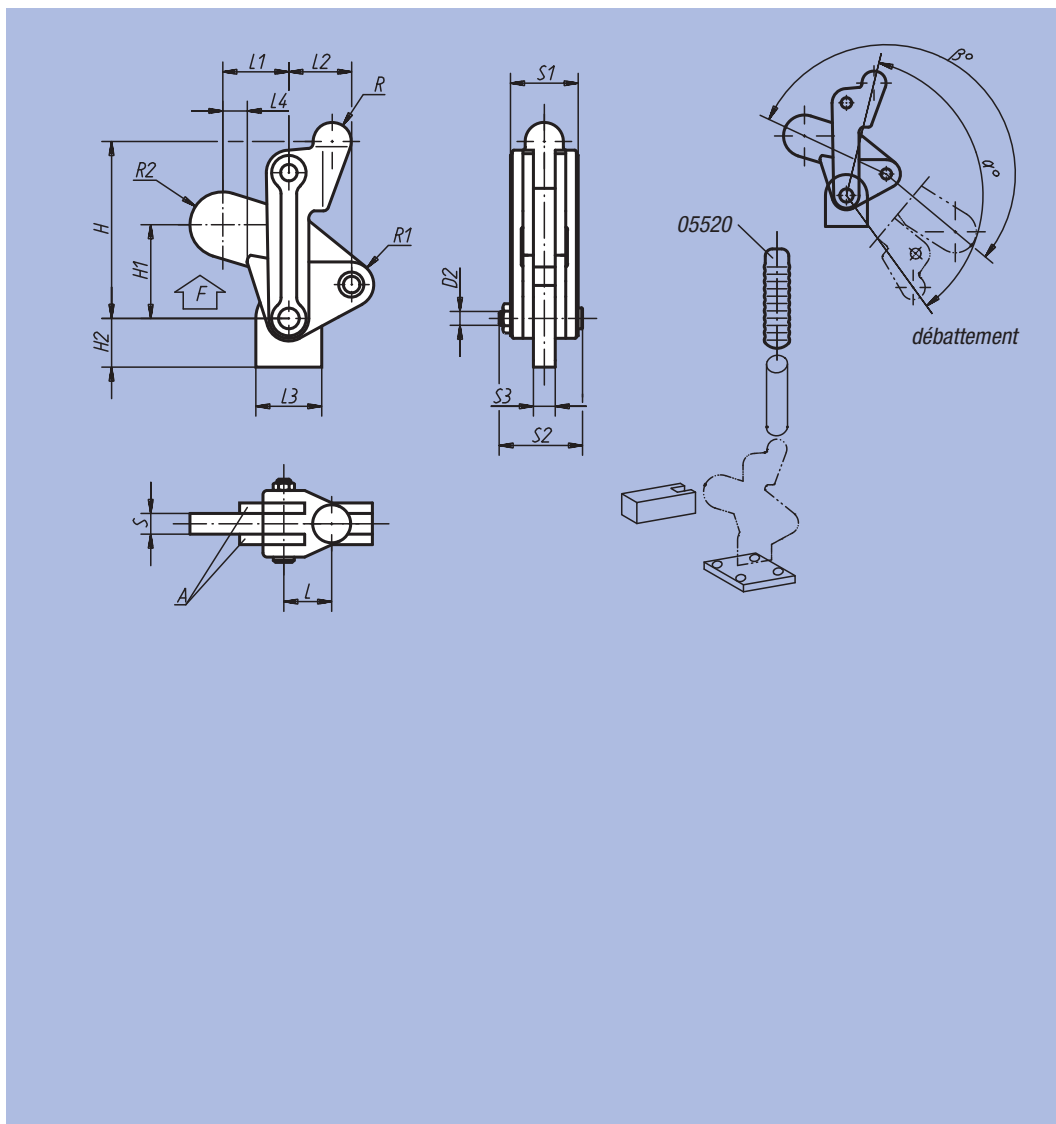
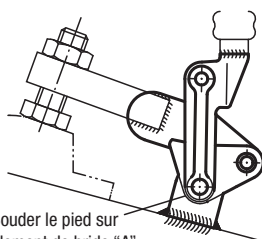

Référence	L	L1	L2	L3	L4	H	H1	H2	D2	S	S1	S2	S3	R	R1	R2	α°	β°	F kN	\square kg
05420-02	23	26,5	29	29	1,5	84	38,5	20	8,2	10	32	41	10	10	10	13,5	134	205	7	0,700
05420-04	25	38	36	38	13	100	54	28	9,5	12	38	48	12	11	13	19	134	203	12	1,300
05420-06	35	51	44	51	10	129	69	33	12,6	16	50	62	16	15	17	22	132	200	24	2,900