

Bride pivotante



Matière :
Acier 1.1191.

Finition :
Bruni.

Exemple de commande :
nim 04030-10

Nota :
Appui de bride recommandé : 02130
et 02150.

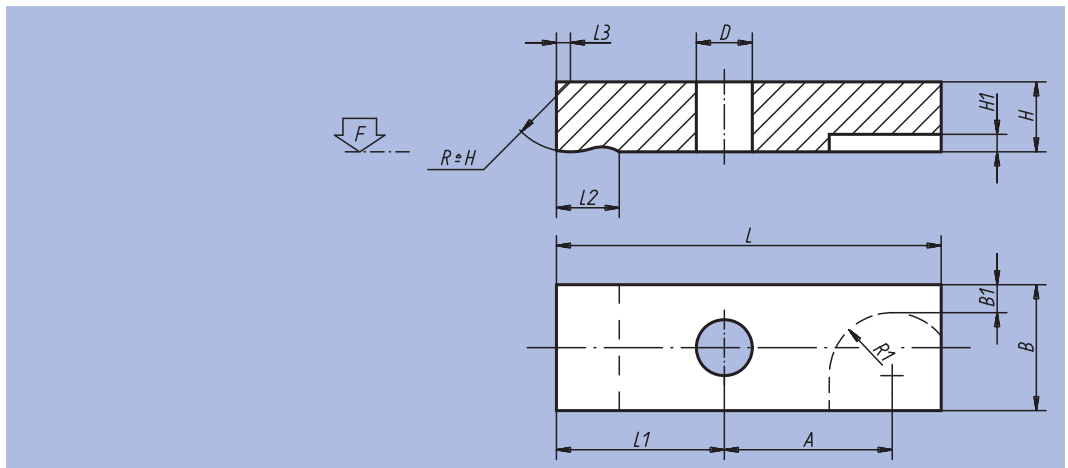
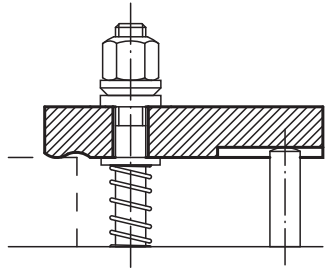

Référence	L	L1	L2	L3	B	B1	H	H1	D	A	R1	F kN	kg
04030-05	32	14	8	1,2	12	2,5	8	3	5,5	14	7	3,42	0,020
04030-06	40	17	10	1,6	16	4	10	3	7	18	8	4,82	0,040
04030-08	50	22	12	2	20	5	12	4	9	22	10	8,77	0,090
04030-10	63	28	16	2,5	25	6,5	16	4	11	27	12	13,9	0,150
04030-12	80	35	20	3	32	9	20	5	14	35	14	20,2	0,300
04030-14	100	44	25	4	40	12	25	6	16	44	16	27,6	0,620
04030-16	125	55	32	5	50	16	30	6	18	54	18	37,8	1,520
04030-20	160	75	40	6	60	20,5	30	8	22	65	22	58,8	2,650

nim 04050

Bride à vis



Matière :
Acier 1.1191.

Finition :
Bruni.

Exemple de commande :
nim 04050-08

Nota :
Pour l'utilisation avec les rondelles
concaves il est recommandé d'utiliser
la série large 07420 Forme G.

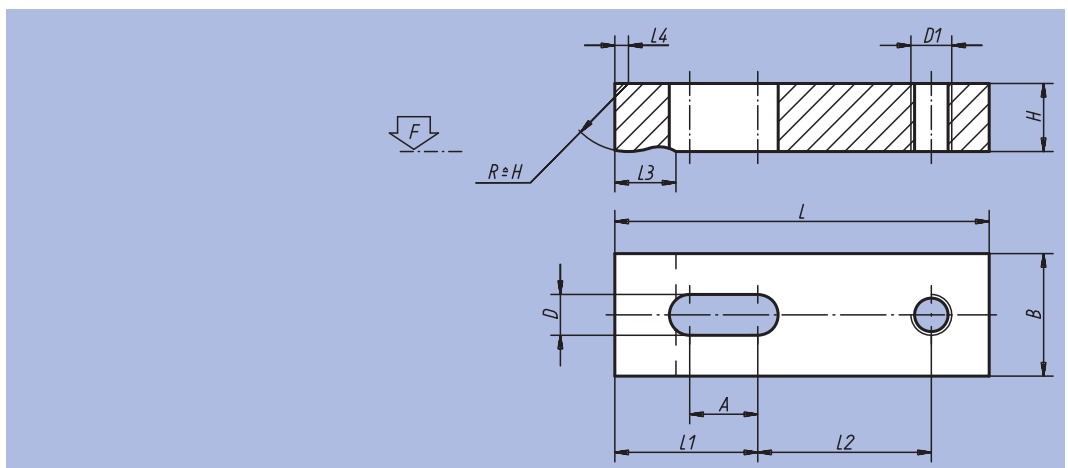
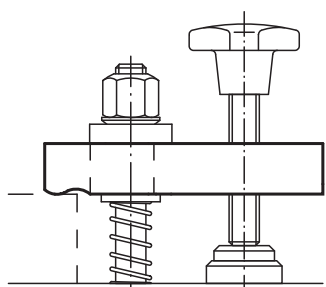

Référence	L	L1	L2	L3	L4	B	H	D	D1	A	F kN	kg
04050-05	40	18	18	8	1,2	12	8	5,5	M6	10	3,42	0,020
04050-06	50	22	23	10	1,6	16	10	7	M6	12	4,82	0,040
04050-08	63	28	29	12	2	20	12	9	M8	16	8,77	0,090
04050-10	80	36	36	16	2,5	25	16	11	M10	20	13,9	0,150
04050-12	100	45	45	20	3	32	20	14	M12	25	20,2	0,300
04050-14	125	57	56	25	4	40	25	16	M14	32	27,6	0,620
04050-16	160	72	72	32	5	50	30	18	M16	40	37,8	1,520
04050-20	200	90	90	40	6	60	30	22	M20	50	58,8	2,650