

Cylindre de positionnement



Matière :

Acier.

Finition :

Traité et bruni.

Diamètre de centrage et surfaces de guidage rectifiés

Exemple de commande :

nIm 03152-14030

Nota :

Les cylindres de positionnement servent au positionnement des plaques modulaires ou des plaques de base (01126) sur la table rainurée de la machine-outil.

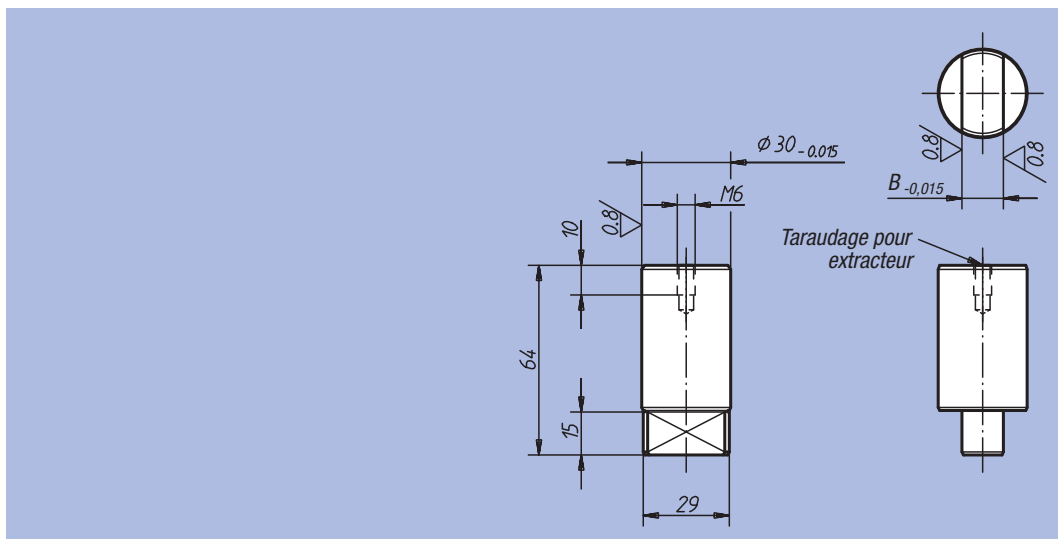

Référence	B	kg
03152-12030	12	0,307
03152-14030	14	0,313
03152-18030	18	0,325
03152-20030	20	0,33
03152-22030	22	0,335

Notes :

