

Doigt d'indexage

sans collerette



Matière :

- Finition acier, doigt traité : classe de résistance 5.8.
- Finition Inox, doigt traité : corps fileté 1.4305. Doigt 1.4034.
- Finition Inox, doigt non traité : corps fileté 1.4305. Doigt 1.4305.

Bouton de manoeuvre thermoplastique gris foncé.

Finition :

- Finition acier, doigt traité : bruni.
Doigt : rectifié.
- Finition Inox, doigt traité : naturel.
Doigt : rectifié.
- Finition Inox, doigt non traité : naturel.
Doigt : rectifié.

Exemple de commande :

nlm 03094-02206

Nota :

Les doigts d'indexage sont utilisés quand il faut éviter tout déplacement transversal. Le déblocage du doigt d'indexage s'obtient en tirant sur le bouton. Une clé de vissage peut être fournie pour visser le doigt d'indexage. Cet accessoire se place sur le corps de manière à ce que les goupilles s'encliquettent dans les fentes.

Sur demande :

Finitions spéciales.

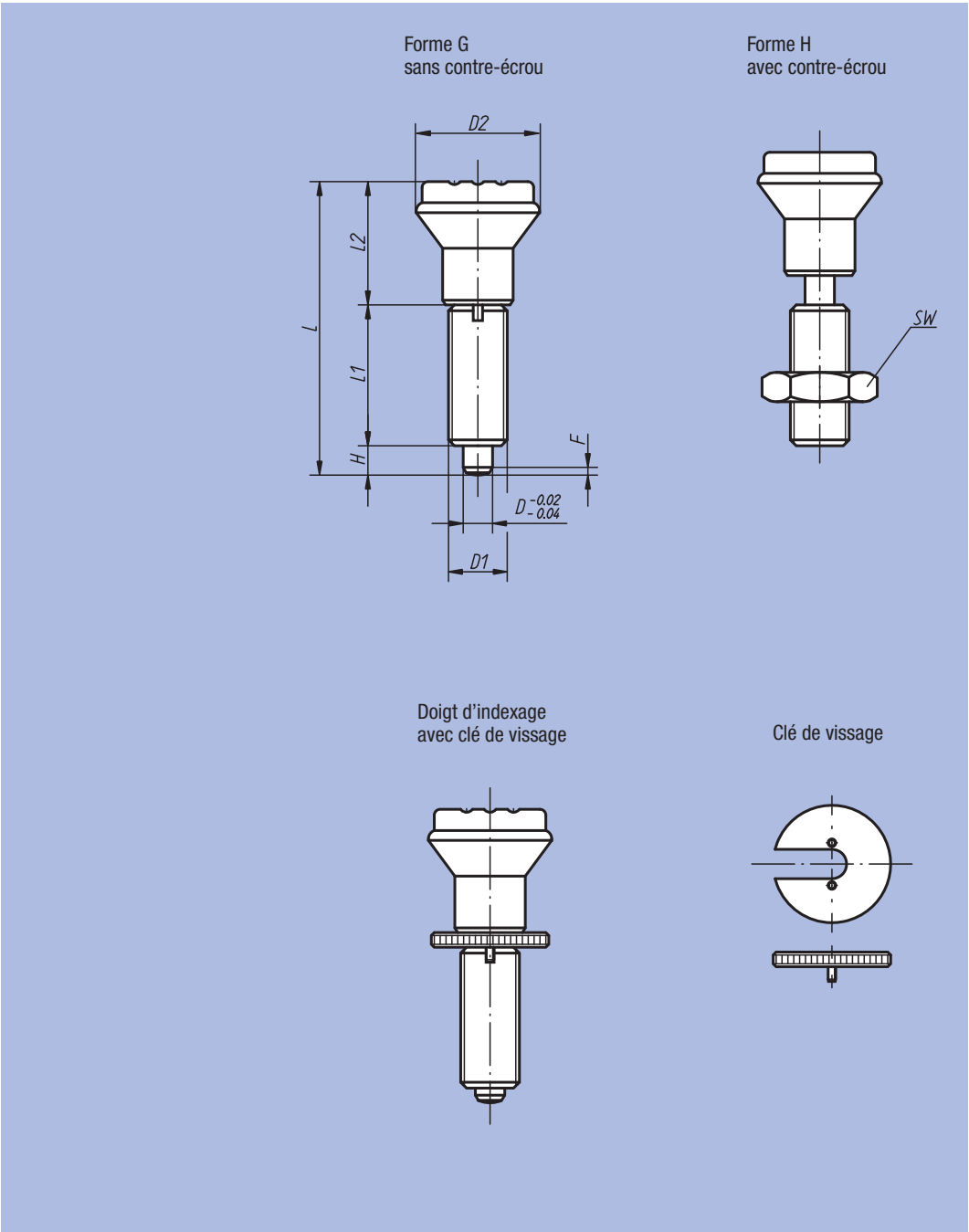

Doigt d'indexage

sans collerette

Doigt d'indexage sans collerette, acier, doigt traité

Référence Forme G	Référence Forme H	D	D1	D2	L	L1	L2	H	SW	F x 30°	Force du ressort Initiale F1 env. N	Force du ressort Finale F2 env. N	Référence Clé de vissage
03094-1105	03094-2105	5	M10x1	21	47	24	18	5	17	1,3	5	12	03094-91
03094-1206	03094-2206	6	M12x1,5	25	56	28	22	6	19	1,8	6	14	03094-92
03094-1308	03094-2308	8	M16x1,5	33	74	36	30	8	24	2,3	15	35	03094-93
03094-1410	03094-2410	10	M20x1,5	33	80	40	30	10	30	2,8	15	34	03094-94

Doigt d'indexage sans collerette, Inox, doigt traité

Référence Forme G	Référence Forme H	D	D1	D2	L	L1	L2	H	SW	F x 30°	Force du ressort Initiale F1 env. N	Force du ressort Finale F2 env. N	Référence Clé de vissage
03094-01105	03094-02105	5	M10x1	21	47	24	18	5	17	1,3	5	12	03094-91
03094-01206	03094-02206	6	M12x1,5	25	56	28	22	6	19	1,8	6	14	03094-92
03094-01308	03094-02308	8	M16x1,5	33	74	36	30	8	24	2,3	15	35	03094-93
03094-01410	03094-02410	10	M20x1,5	33	80	40	30	10	30	2,8	15	34	03094-94

Doigt d'indexage sans collerette, Inox, doigt non traité

Référence Forme G	Référence Forme H	D	D1	D2	L	L1	L2	H	SW	F x 30°	Force du ressort Initiale F1 env. N	Force du ressort Finale F2 env. N	Référence Clé de vissage
03094-11105	03094-12105	5	M10x1	21	47	24	18	5	17	1,3	5	12	03094-91
03094-11206	03094-12206	6	M12x1,5	25	56	28	22	6	19	1,8	6	14	03094-92
03094-11308	03094-12308	8	M16x1,5	33	74	36	30	8	24	2,3	15	35	03094-93
03094-11410	03094-12410	10	M20x1,5	33	80	40	30	10	30	2,8	15	34	03094-94