

Doigt d'indexage

sans collerette



Matière :

- Finition acier, doigt traité : classe de résistance 5.8.
- Finition Inox, doigt traité : corps fileté 1.4305. Doigt 1.4034.
- Finition Inox, doigt non traité : corps fileté 1.4305. Doigt 1.4305.

Bouton de manoeuvre thermoplastique gris foncé.

Finition :

- Finition acier, doigt traité : bruni. Doigt : rectifié.
- Finition Inox, doigt traité : naturel. Doigt : rectifié.
- Finition Inox, doigt non traité : naturel. Doigt : rectifié.

Exemple de commande :

nlm 03093-02206

Nota :

Les doigts d'indexage sont utilisés quand il faut éviter tout déplacement transversal. Le déblocage du doigt d'indexage s'obtient en tirant sur le bouton. Une clé de vissage peut être fournie pour visser le doigt d'indexage. Cet accessoire se place sur le corps de manière à ce que les goupilles s'encliquettent dans les fentes.

Sur demande :

Finitions spéciales.

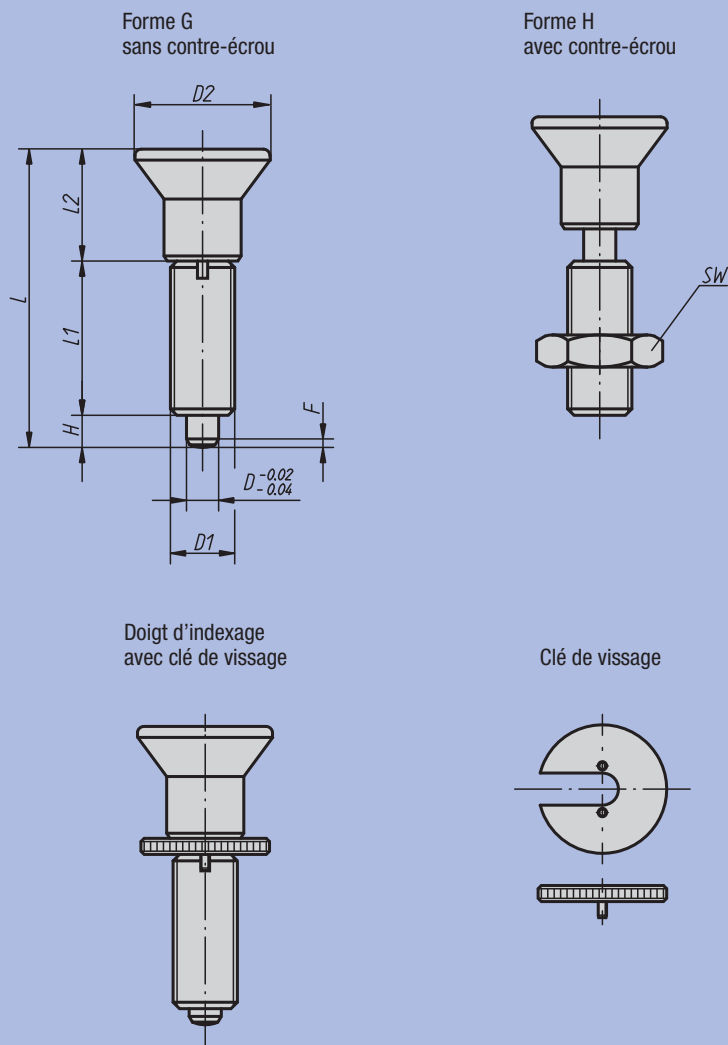

Doigt d'indexage

sans collerette

Doigt d'indexage sans collerette, acier, doigt traité

Référence Forme G	Référence Forme H	D	D1	D2	L	L1	L2	H	SW	F x 30°	Force ressort Initiale F1 env. N	Force ressort Finale F2 env. N	Référence Clé de vissage
03093-1903	03093-2903	3	M6x0,75	14	31,5	17	11	3,5	10	0,8	4,5	11	03094-99
03093-1004	03093-2004	4	M8x1	18	38,5	21	13,5	4	13	1,3	6	12	03094-90
03093-1105	03093-2105	5	M10x1	21	43,5	24	14,5	5	17	1,3	5	12	03094-91
03093-1206	03093-2206	6	M12x1,5	25	51,7	28	17,7	6	19	1,8	6	14	03094-92
03093-1308	03093-2308	8	M16x1,5	33	68	36	24	8	24	2,3	15	35	03094-93
03093-1410	03093-2410	10	M20x1,5	33	74	40	24	10	30	2,8	15	34	03094-94
03093-1412	03093-2412	12	M20x1,5	33	78	42	24	12	30	2,8	15	39	03094-94
03093-1516	03093-2516	16	M24x2	40	96	50	30	16	36	3,2	20	46	03094-95

Doigt d'indexage sans collerette, Inox, doigt traité

Référence Forme G	Référence Forme H	D	D1	D2	L	L1	L2	H	SW	F x 30°	Force du ressort Initiale F1 env. N	Force du ressort Finale F2 env. N	Référence Clé de vissage
03093-01903	03093-02903	3	M6x0,75	14	31,5	17	11	3,5	10	0,8	4,5	11	03094-99
03093-01004	03093-02004	4	M8x1	18	38,5	21	13,5	4	13	1,3	6	12	03094-90
03093-01105	03093-02105	5	M10x1	21	43,5	24	14,5	5	17	1,3	5	12	03094-91
03093-01206	03093-02206	6	M12x1,5	25	51,7	28	17,7	6	19	1,8	6	14	03094-92
03093-01308	03093-02308	8	M16x1,5	33	68	36	24	8	24	2,3	15	35	03094-93
03093-01410	03093-02410	10	M20x1,5	33	74	40	24	10	30	2,8	15	34	03094-94
03093-01412	03093-02412	12	M20x1,5	33	78	42	24	12	30	2,8	15	39	03094-94
03093-01516	03093-02516	16	M24x2	40	96	50	30	16	36	3,2	20	46	03094-95

Doigt d'indexage sans collerette, Inox, doigt non traité

Référence Forme G	Référence Forme H	D	D1	D2	L	L1	L2	H	SW	F x 30°	Force du ressort Initiale F1 env. N	Force du ressort Finale F2 env. N	Référence Clé de vissage
03093-11903	03093-12903	3	M6x0,75	14	31,5	17	11	3,5	10	0,8	4,5	11	03094-99
03093-11004	03093-12004	4	M8x1	18	38,5	21	13,5	4	13	1,3	6	12	03094-90
03093-11105	03093-12105	5	M10x1	21	43,5	24	14,5	5	17	1,3	5	12	03094-91
03093-11206	03093-12206	6	M12x1,5	25	51,7	28	17,7	6	19	1,8	6	14	03094-92
03093-11308	03093-12308	8	M16x1,5	33	68	36	24	8	24	2,3	15	35	03094-93
03093-11410	03093-12410	10	M20x1,5	33	74	40	24	10	30	2,8	15	34	03094-94
03093-11412	03093-12412	12	M20x1,5	33	78	42	24	12	30	2,8	15	39	03094-94
03093-11516	03093-12516	16	M24x2	40	96	50	30	16	36	3,2	20	46	03094-95

Doigt d'indexage

sans collerette avec doigt allongé



Matière :

- Finition acier, doigt traité : classe de résistance 5.8.
- Finition Inox, doigt traité : corps fileté 1.4305. Doigt 1.4034.
- Finition Inox, doigt non traité : corps fileté 1.4305. Doigt 1.4305.

Bouton de manoeuvre thermoplastique gris foncé.

Finition :

- Finition acier, doigt traité : bruni, doigt rectifié.
- Finition Inox, doigt traité : naturel. Doigt : rectifié.
- Finition Inox, doigt non traité : naturel. Doigt : rectifié.

Exemple de commande :

nlm 03093-21004

Nota :

Les doigts d'indexage sont utilisés quand il faut éviter tout déplacement transversal. Le déblocage du doigt d'indexage s'obtient en tirant sur le bouton. Une clé de vissage peut être fournie pour visser le doigt d'indexage. Cet accessoire se place sur le corps de manière à ce que les goupilles s'encliquettent dans les fentes.

Sur demande :

Finitions spéciales.

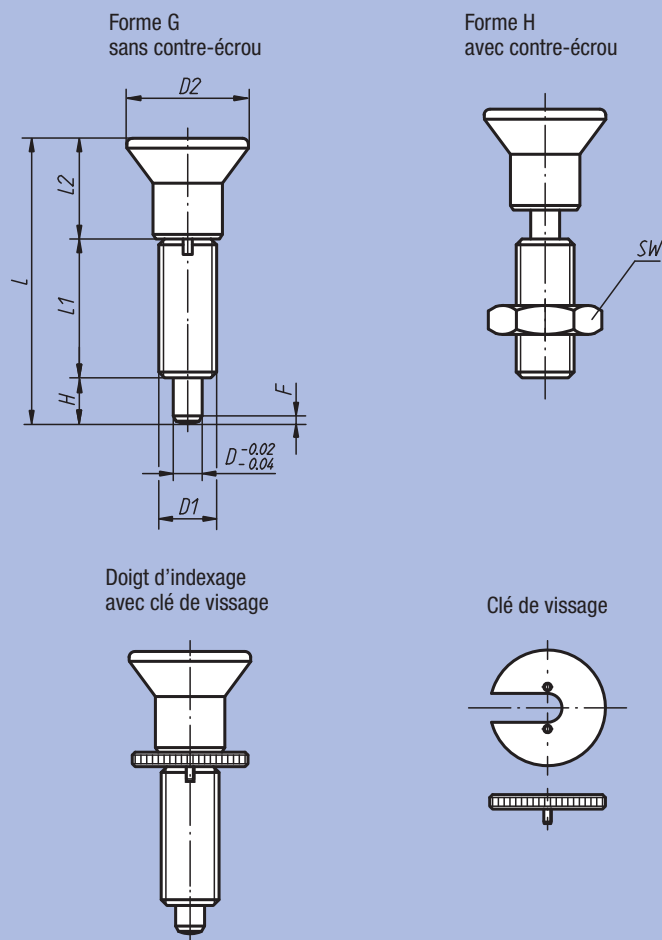

Doigt d'indexage

sans collerette avec doigt allongé

Doigt d'indexage sans collerette, doigt allongé acier, doigt traité

Référence Forme G	Référence Forme H	D	D1	D2	L	L1	L2	H	SW	F x 30°	Force du ressort Initiale F1 env. N	Force du ressort Finale F2 env. N	Référence Clé de vissage
03093-21903	03093-22903	3	M6x0,75	14	33	17	11	5	10	0,8	4,5	11	03094-99
03093-21004	03093-22004	4	M8x1	18	40,5	21	13,5	6	13	1	6	15	03094-90
03093-21105	03093-22105	5	M10x1	21	46,5	24	14,5	8	17	1,3	5	16	03094-91
03093-21206	03093-22206	6	M12x1,5	25	54,7	28	17,7	9	19	1,8	6	18	03094-92
03093-21308	03093-22308	8	M16x1,5	33	72	36	24	12	24	2,3	15	45	03094-93
03093-21410	03093-22410	10	M20x1,5	33	79	40	24	15	30	2,8	15	43	03094-94
03093-21412	03093-22412	12	M20x1,5	33	84	42	24	18	30	2,8	15	51	03094-94
03093-21516	03093-22516	16	M24x2	40	104	50	30	24	36	3,2	20	60	03094-95

Doigt d'indexage sans collerette, doigt allongé Inox, doigt traité

Référence Forme G	Référence Forme H	D	D1	D2	L	L1	L2	H	SW	F x 30°	Force du ressort Initiale F1 env. N	Force du ressort Finale F2 env. N	Référence Clé de vissage
03093-201903	03093-202903	3	M6x0,75	14	33	17	11	5	10	0,8	4,5	11	03094-99
03093-201004	03093-202004	4	M8x1	18	40,5	21	13,5	6	13	1	6	15	03094-90
03093-201105	03093-202105	5	M10x1	21	46,5	24	14,5	8	17	1,3	5	16	03094-91
03093-201206	03093-202206	6	M12x1,5	25	54,7	28	17,7	9	19	1,8	6	18	03094-92
03093-201308	03093-202308	8	M16x1,5	33	72	36	24	12	24	2,3	15	45	03094-93
03093-201410	03093-202410	10	M20x1,5	33	79	40	24	15	30	2,8	15	43	03094-94
03093-201412	03093-202412	12	M20x1,5	33	84	42	24	18	30	2,8	15	51	03094-94
03093-201516	03093-202516	16	M24x2	40	104	50	30	24	36	3,2	20	60	03094-95

Doigt d'indexage sans collerette, doigt allongé Inox, doigt non traité

Référence Forme G	Référence Forme H	D	D1	D2	L	L1	L2	H	SW	F x 30°	Force du ressort Initiale F1 env. N	Force du ressort Finale F2 env. N	Référence Clé de vissage
03093-211903	03093-212903	3	M6x0,75	14	33	17	11	5	10	0,8	4,5	11	03094-99
03093-211004	03093-212004	4	M8x1	18	40,5	21	13,5	6	13	1	6	15	03094-90
03093-211105	03093-212105	5	M10x1	21	46,5	24	14,5	8	17	1,3	5	16	03094-91
03093-211206	03093-212206	6	M12x1,5	25	54,7	28	17,7	9	19	1,8	6	18	03094-92
03093-211308	03093-212308	8	M16x1,5	33	72	36	24	12	24	2,3	15	45	03094-93
03093-211410	03093-212410	10	M20x1,5	33	79	40	24	15	30	2,8	15	43	03094-94
03093-211412	03093-212412	12	M20x1,5	33	84	42	24	18	30	2,8	15	51	03094-94
03093-211516	03093-212516	16	M24x2	40	104	50	30	24	36	3,2	20	60	03094-95

Doigt d'indexage en Inox

sans collerette



Matière :
 - Doigt traité : corps fileté 1.4305.
 Doigt 1.4034.
 - Doigt non traité : corps fileté 1.4305.
 Doigt 1.4305.

Bouton de manoeuvre 1.4305, poli électrolytiquement.

Finition :
 Poli. Doigt : rectifié.

Exemple de commande :
 nim 03093-001004

Nota :
 Les doigts d'indexage sont utilisés quand il faut éviter tout déplacement transversal. Le déblocage du doigt d'indexage s'obtient en tirant sur le bouton. Une clé de vissage peut être fournie pour visser le doigt d'indexage. Cet accessoire se place sur le corps de manière à ce que les goupilles s'encliquettent dans les fentes.

Sur demande :
 Finitions spéciales.

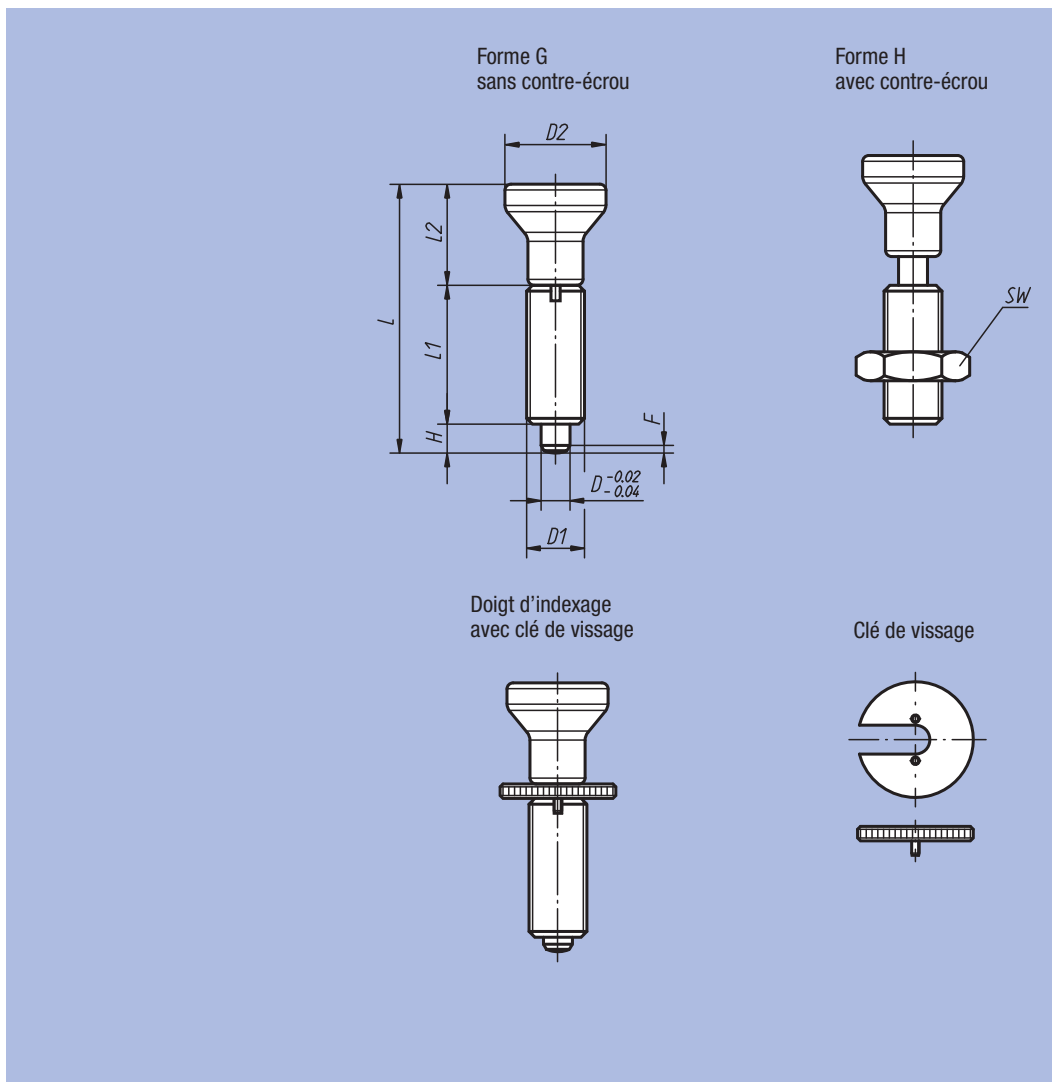

Doigt d'indexage en Inox, sans collerette, doigt traité

Référence Forme G	Référence Forme H	D	D1	D2	L	L1	L2	H	SW	F x 30°	Force du ressort Initiale F1 env. N	Force du ressort Finale F2 env. N	Référence Clé de vissage
03093-001903	03093-002903	3	M6x0,75	14	34,5	17	14	3,5	10	0,8	4,5	9	03094-99
03093-001004	03093-002004	4	M8x1	18	43	21	18	4	13	1	6	12	03094-90
03093-001105	03093-002105	5	M10x1	21	50	24	21	5	17	1,3	5	12	03094-91
03093-001206	03093-002206	6	M12x1,5	25	59	28	25	6	19	1,8	6	14	03094-92
03093-001308	03093-002308	8	M16x1,5	33	77	36	33	8	24	2,3	15	35	03094-93
03093-001410	03093-002410	10	M20x1,5	33	83	40	33	10	30	2,8	15	34	03094-94
03093-001412	03093-002412	12	M20x1,5	33	87	42	33	12	30	2,8	15	39	03094-94
03093-001516	03093-002516	16	M24x2	40	106	50	40	16	36	3,2	20	46	03094-95

Doigt d'indexage en Inox, sans collerette, doigt non traité

Référence Forme G	Référence Forme H	D	D1	D2	L	L1	L2	H	SW	F x 30°	Force du ressort Initiale F1 env. N	Force du ressort Finale F2 env. N	Référence Clé de vissage
03093-111903	03093-112903	3	M6x0,75	14	34,5	17	14	3,5	10	0,8	4,5	9	03094-99
03093-111004	03093-112004	4	M8x1	18	43	21	18	4	13	1	6	12	03094-90
03093-111105	03093-112105	5	M10x1	21	50	24	21	5	17	1,3	5	12	03094-91
03093-111206	03093-112206	6	M12x1,5	25	59	28	25	6	19	1,8	6	14	03094-92
03093-111308	03093-112308	8	M16x1,5	33	77	36	33	8	24	2,3	15	35	03094-93
03093-111410	03093-112410	10	M20x1,5	33	83	40	33	10	30	2,8	15	34	03094-94
03093-111412	03093-112412	12	M20x1,5	33	87	42	33	12	30	2,8	15	39	03094-94
03093-111516	03093-112516	16	M24x2	40	106	50	40	16	36	3,2	20	46	03094-95