

Cube préusiné



Matière :

Fonte grise (Meehanite) GJL 300.

Finition :

Les surfaces de référence sont usinées.

Les faces d'appui présentent une surépaisseur de 0,5 mm.

Exemple de commande :

nIm 01850-008050

Nota :

Les cubes s'adaptent aux palettes de machines outils conformes à DIN 55 201 et à JIS 6337-1980.

Les anneaux de levage mâles pour le transport sont fournis. Une tôle de protection empêche que les trous des cubes préusinés soient remplis de copeaux.

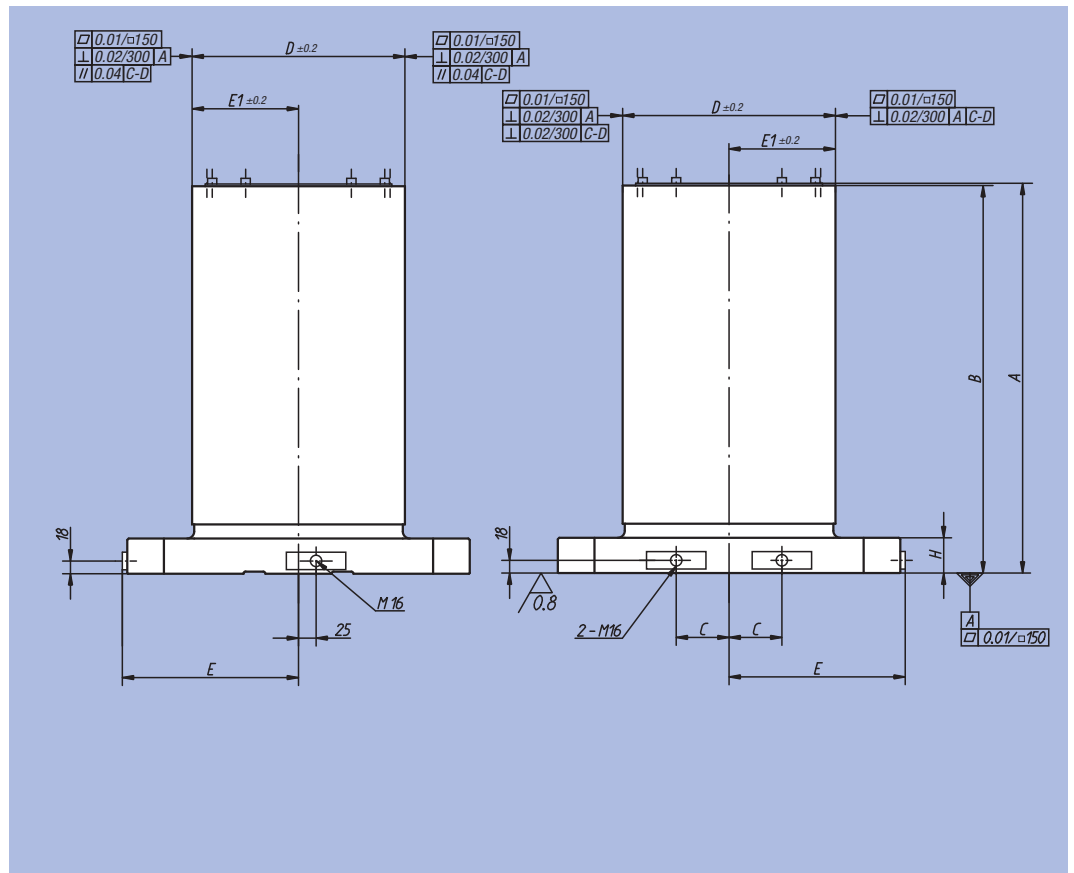

Référence	A	B	C	D	E	E1	G	H	kg
01850-005030	553	550	75	301	250	150,5	20	50	237
01850-006335	703	700	100	351	315	175,5	25	55	389
01850-008050	803	800	135	501	400	250,5	25	60	744
01850-0040251	553	550	55	251	251	125,5	20	50	176
01850-0050301	653	650	75	301	250	150,5	20	50	268
01850-0063351	803	800	100	351	315	175,5	25	55	425

Cube préusiné

01850-0040251

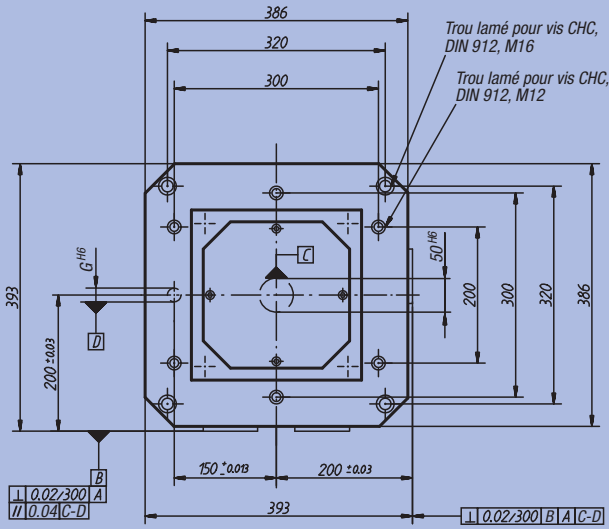

01850-005030
01850-0050301

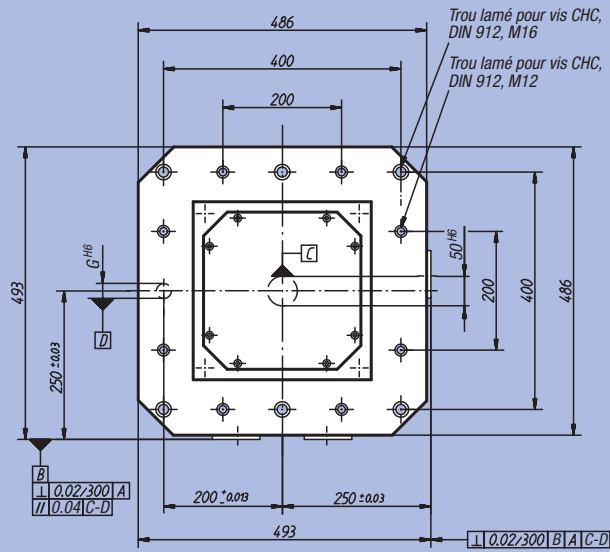

01850-006335
01850-0063351

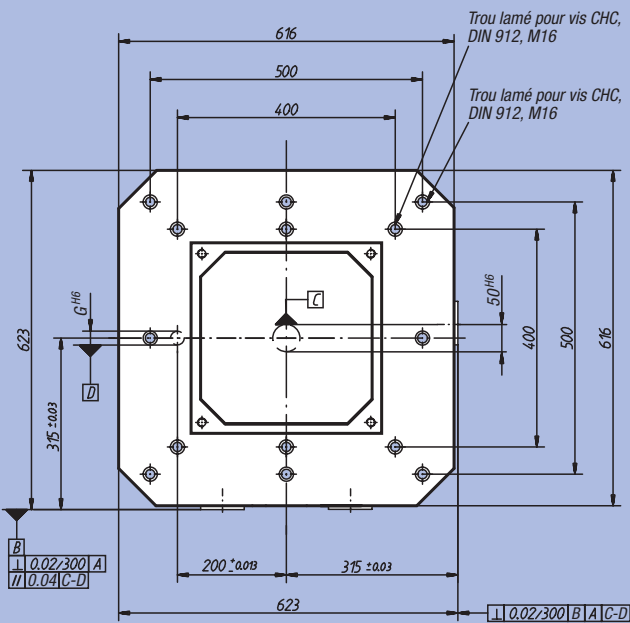

01850-008050

