

# Profil oblique à 60°

Fonte grise

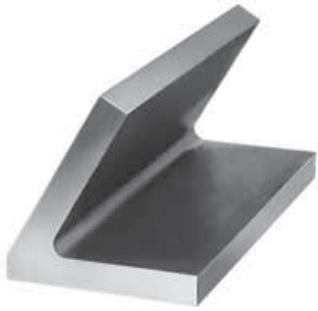

**Matière :**  
Fonte grise EN GJL 250 stabilisée.

**Exemple de commande :**  
nIm 01780-02X300  
(Indiquer la longueur «L»)

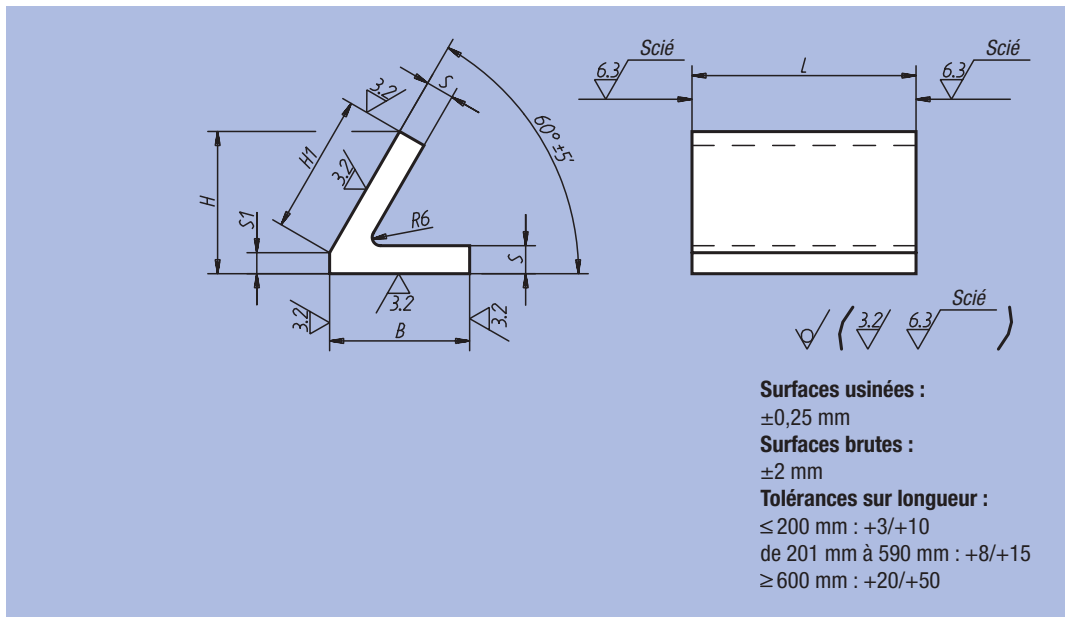

Référence	L = Longueur	B	H	H1	S	S1	⊞ kg, L/100
01780-02X	300 / 600	100	101,5	100	20	15	2,9
01780-05X	300 / 600	200	197,5	200	32	24	8,8

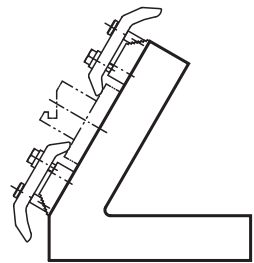

# Profil oblique à 45°

Fonte grise



**Matière :**  
Fonte grise EN GJL 250 stabilisée.

**Exemple de commande :**  
nIm 01820-05X300  
(Indiquer la longueur «L»)

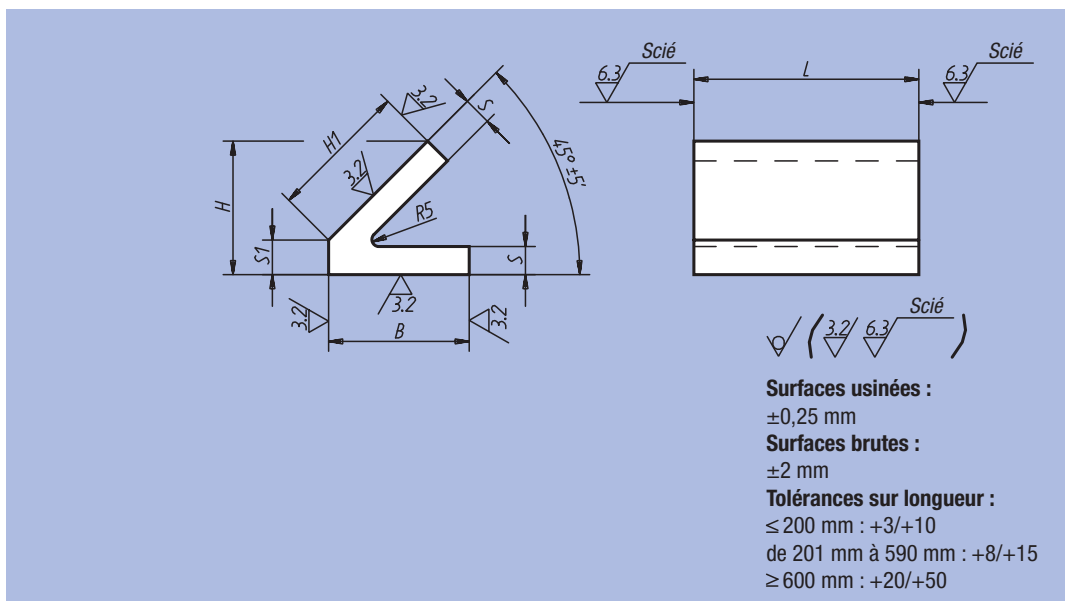

Référence	L = Longueur	B	H	H1	S	S1	⊞ kg, L/100
01820-02X	300 / 600	100	95	100	20	24	2,85
01820-05X	300 / 600	200	181	200	32	40	9,10

