

## Profil en V grande largeur

Fonte grise et aluminium



**Matière :**

Fonte grise EN GJL 250 stabilisée ou Aluminium EN AW-7075.

**Exemple de commande :**

nlm 01640-05X200

(Indiquer la longueur «L»)

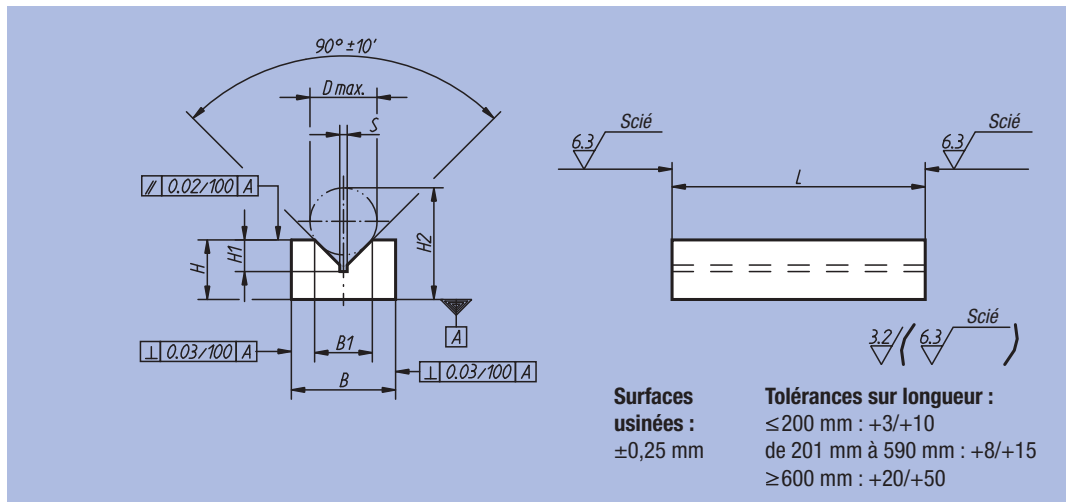

**Surfaces usinées :**  
±0,25 mm

**Tolérances sur longueur :**  
≤ 200 mm : +3/+10  
de 201 mm à 590 mm : +8/+15  
≥ 600 mm : +20/+50

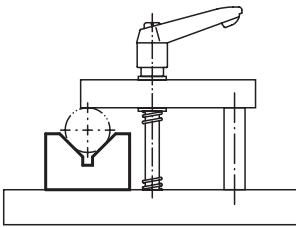

Référence Fonte grise	Référence Aluminium	L = Longueur	B	B1	H	H1	H2	D max.	S
01640-01X	01640-201X	100 / 200	25	15,5	16	8,5	30	18	2
01640-02X	01640-202X	100 / 200	36	21,9	20	11	38	24	2
01640-03X	01640-203X	100 / 200	40	26	25	13,5	47	29	2,5
01640-04X	01640-204X	200 / 300 / 600	50	31,7	36	17	66	38	2,5
01640-05X	01640-205X	200 / 300 / 600	70	50	50	26	95	58	3
01640-06X	01640-206X	200 / 300 / 600	100	79,3	70	41	139	90	4

## Profil en V grande largeur

Fonte grise



**Matière :**

Fonte grise EN GJL 250 stabilisée.

**Exemple de commande :**

nlm 01660-04X300

(Indiquer la longueur «L»)

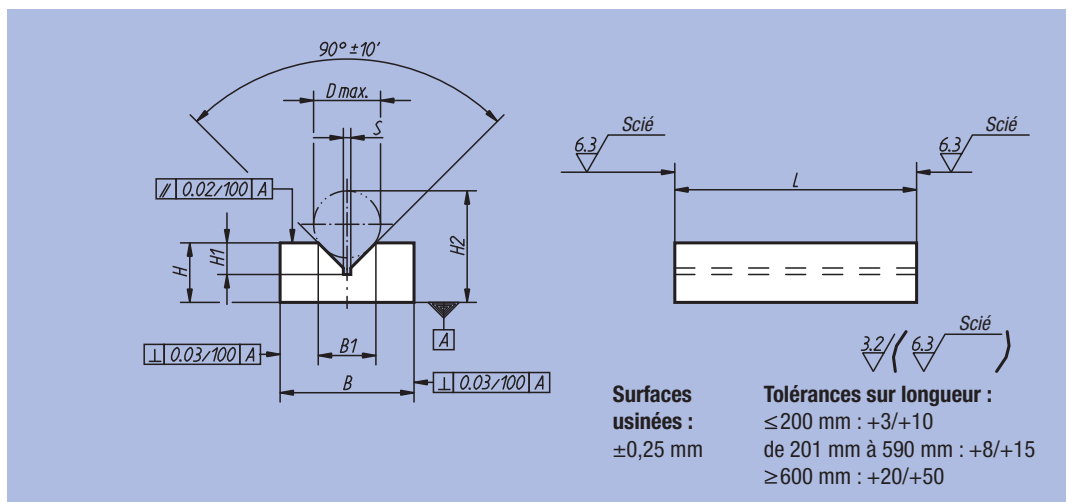

**Surfaces usinées :**  
±0,25 mm

**Tolérances sur longueur :**  
≤ 200 mm : +3/+10  
de 201 mm à 590 mm : +8/+15  
≥ 600 mm : +20/+50

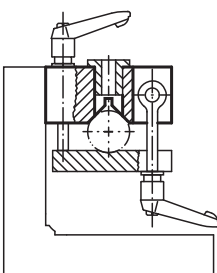

Référence	L = Longueur	B	B1	H	H1	H2	D max.	S
01660-01X	100 / 200	36	15,5	16	8,5	30	18	2
01660-02X	100 / 200	50	21,9	25	11	43	24	2
01660-03X	100 / 200	63	26	32	13,5	54	29	2,5
01660-04X	200 / 300 / 600	100	31,7	40	17	70	38	2,5
01660-05X	200 / 300 / 600	125	50	56	26	101	58	3
01660-06X	200 / 300 / 600	160	79,3	80	41	149	90	4