

Profil en L inégal

Fonte grise et aluminium



Matière :

Fonte grise EN GJL 250 stabilisée ou Aluminium EN AW-7075.

Exemple de commande :

nlm 01440-03X600

(Indiquer la longueur «L»)

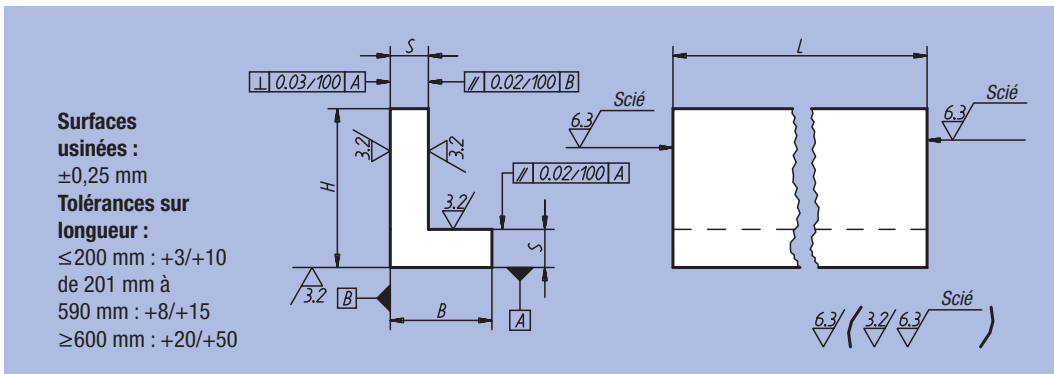
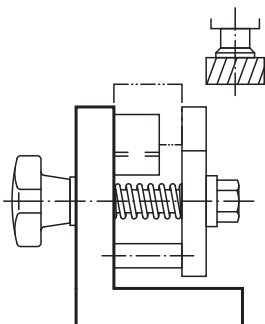

Référence Fonte grise	Référence Aluminium	L = Longueur	B	H	S
01440-01X	01440-201X	150 / 300	32	50	12
01440-02X	01440-202X	150 / 300	40	63	12
01440-03X	01440-203X	200 / 300 / 600 / 800	63	80	16
01440-04X	01440-204X	200 / 300 / 600 / 1000	80	100	20
01440-05X	01440-205X	200 / 300 / 600 / 1000	100	125	20
01440-06X	01440-206X	200 / 300 / 600	125	160	25
01440-07X	01440-207X	200 / 300 / 600	160	200	32
01440-08X	01440-208X	300 / 600	200	250	36
01440-09X	01440-209X	300 / 600	250	315	36

Profil en L inégal nervuré

Fonte grise



Matière :

Fonte grise EN GJL 250 stabilisée.

Exemple de commande :

nlm 01520-04X400

(Indiquer la longueur «L»)

Nota :

Une seule nervure pour les longueurs 150 mm et 200 mm.

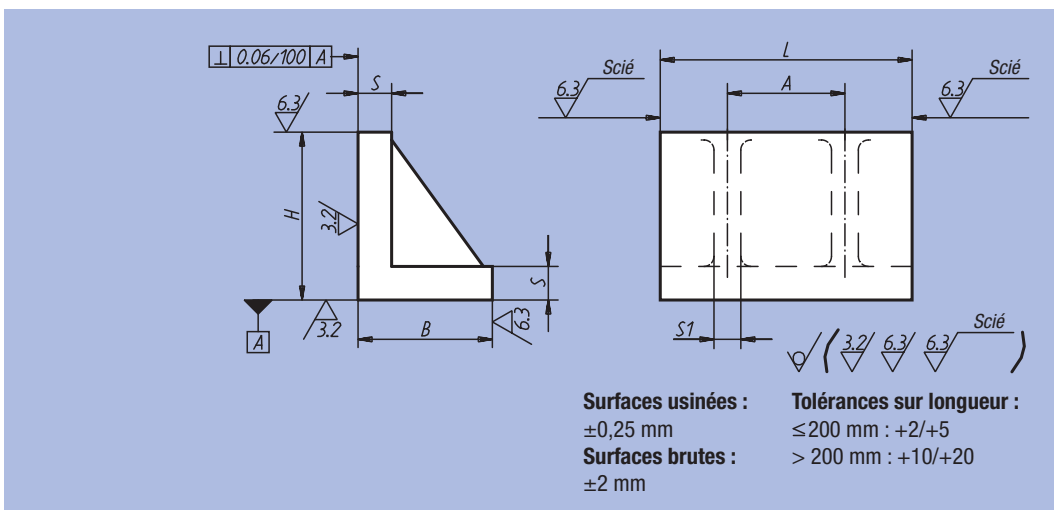
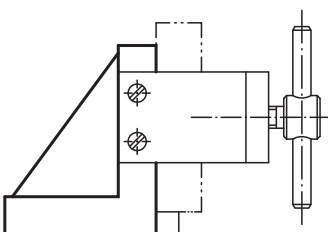

Référence	L = Longueur	B	H	S	S1	A	⊞ kg, L/100
01520-01X	150 / 300	80	100	20	16	160	2,50
01520-02X	150 / 300	100	125	22	18	160	3,70
01520-03X	150 / 300	125	160	25	20	160	5,50
01520-04X	200 / 400	160	200	32	22	200	8,45
01520-05X	200 / 400	200	250	36	25	200	12,50