

# Equerre simple



**Matière :**

Fonte grise (Meehanite) GJL 300.

**Finition :**

Les surfaces de référence sont usinées. La face d'appui présente une surépaisseur de 1 mm.

**Exemple de commande :**

nlm 01263-006376

**Nota :**

Les équerres simples s'adaptent aux palettes de machines outils conformes à DIN 55201, et aux palettes de machines outils réalisées conformément à JIS 6337-1980. Les anneaux de levage mâles pour le transport sont fournis.

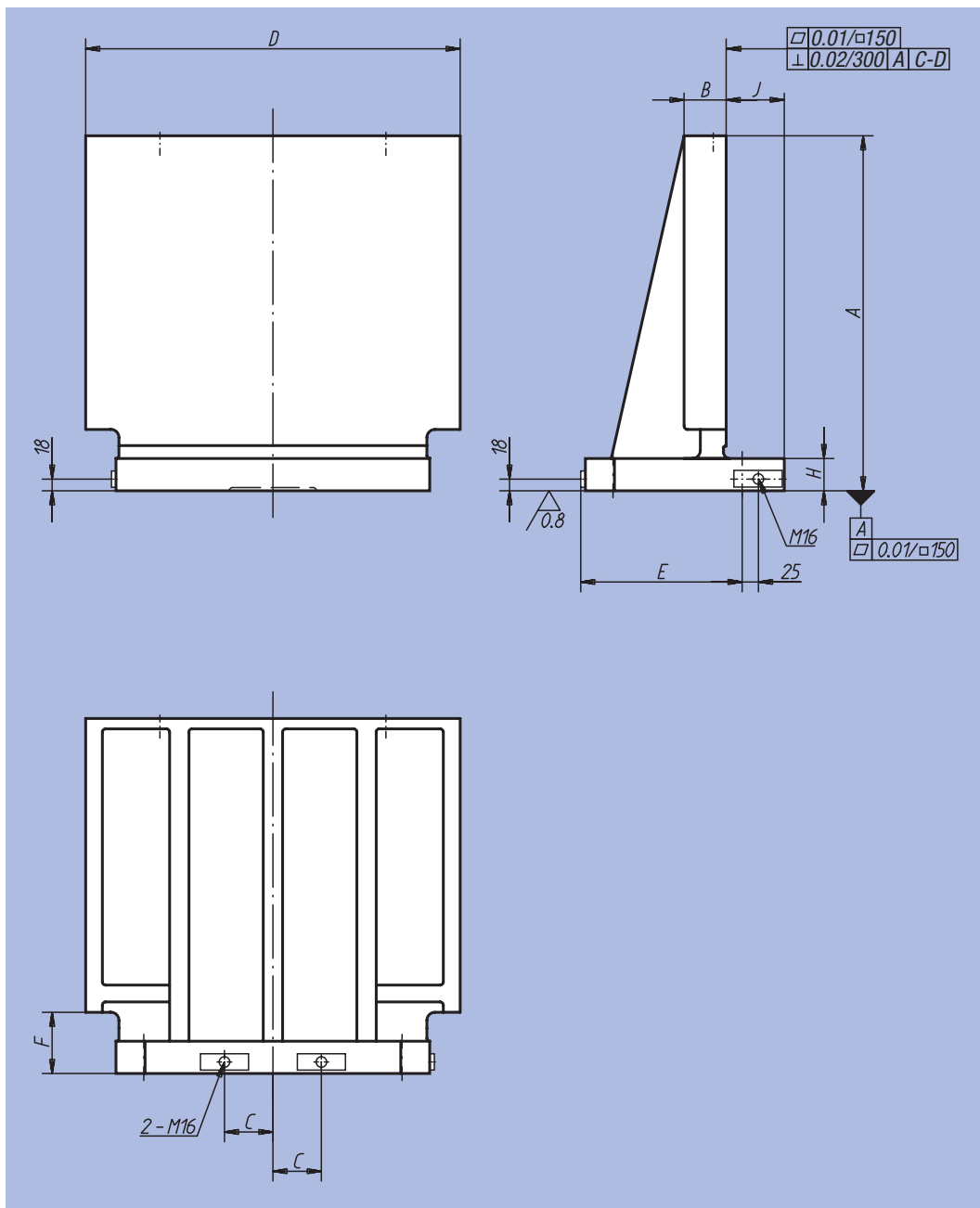

Référence	A	B	C	D	E	E1	F	G	H	J	kg
01263-004047	450	61	55	470	200	24	85	20	45	89	98
01263-005058	550	66	75	580	250	24	95	20	50	89	161
01263-006376	700	76	100	760	315	49	100	25	55	114	313
01263-008090	800	81	135	900	400	49	100	25	60	114	434

# Equerre simple

