

Bloc rectangulaire

Fonte grise et aluminium



Matière :

Fonte grise EN GJL 250 stabilisée ou EN AW-7075.

Exemple de commande :

nlm 01160-05X300

(Indiquer la longueur «L»)

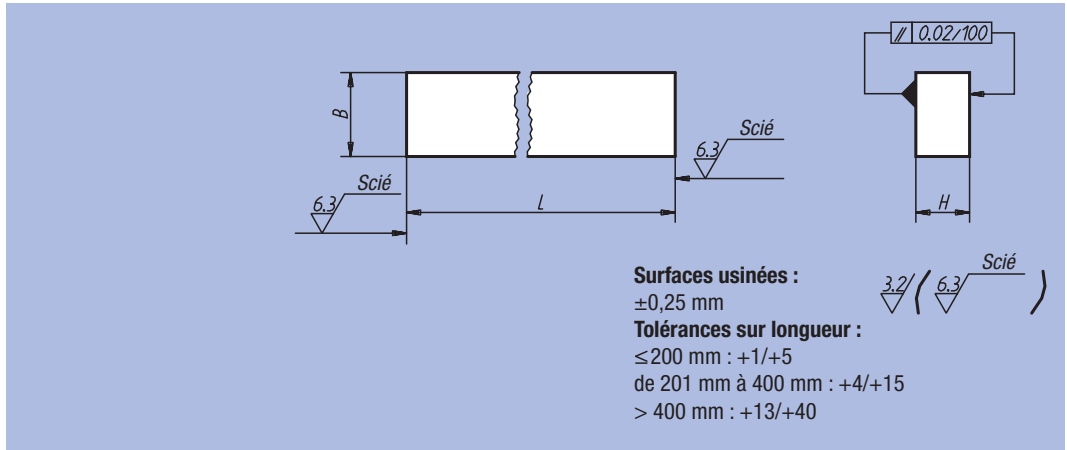
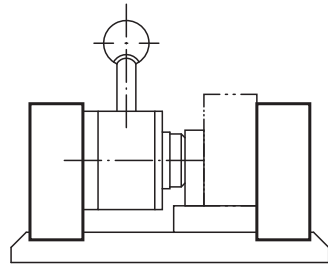

Référence Fonte grise	Référence Aluminium	L = Longueur	B	H
01160-02X	01160-202X	300	32	20
01160-03X	01160-203X	300	40	25
01160-04X	01160-204X	300 / 600 / 800	50	32
01160-05X	01160-205X	300 / 600 / 800	63	40
01160-06X	01160-206X	300 / 600 / 1000	80	50
01160-07X	01160-207X	300 / 600 / 1000	100	63
01160-08X	01160-208X	300 / 600	125	80

Socle évidé

Fonte grise



Matière :

Fonte grise EN GJL 250 stabilisée.

Exemple de commande :

nlm 01180-03

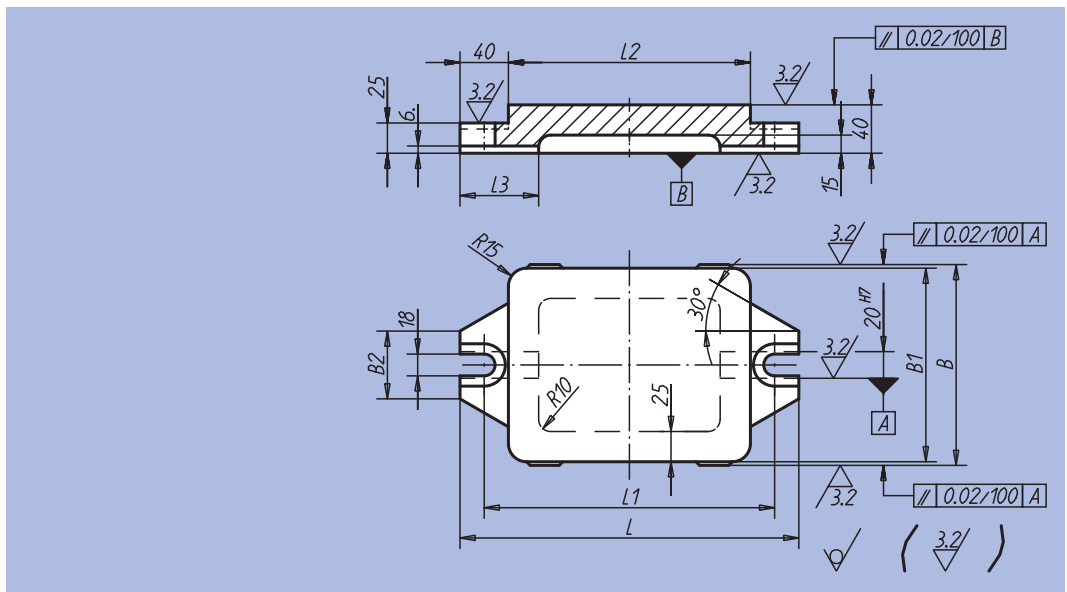
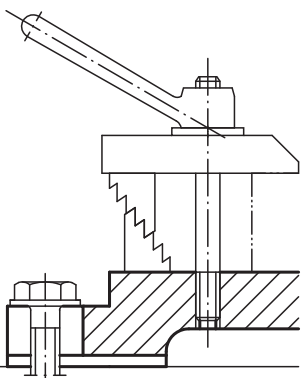

Référence	L	L1	L2	L3	B	B1	B2	kg
01180-01	240	200	160	65	166	160	56	7,0
01180-02	280	240	200	65	166	160	56	8,4
01180-03	330	290	250	70	206	200	74	12,5
01180-04	395	355	315	75	256	250	74	18,6