

Palette



Matière :

Fonte grise EN GJL 250.

Finition :

Faces d'appui rectifiées.

Exemple de commande :

nlm 01148-005050

Nota :

Les trous de positionnement alésés et lamés de nos palettes conviennent pour toutes les machines outils conformes à DIN 55 201, et pour les palettes pour machines outils réalisées conformément à JIS 6337-1980.

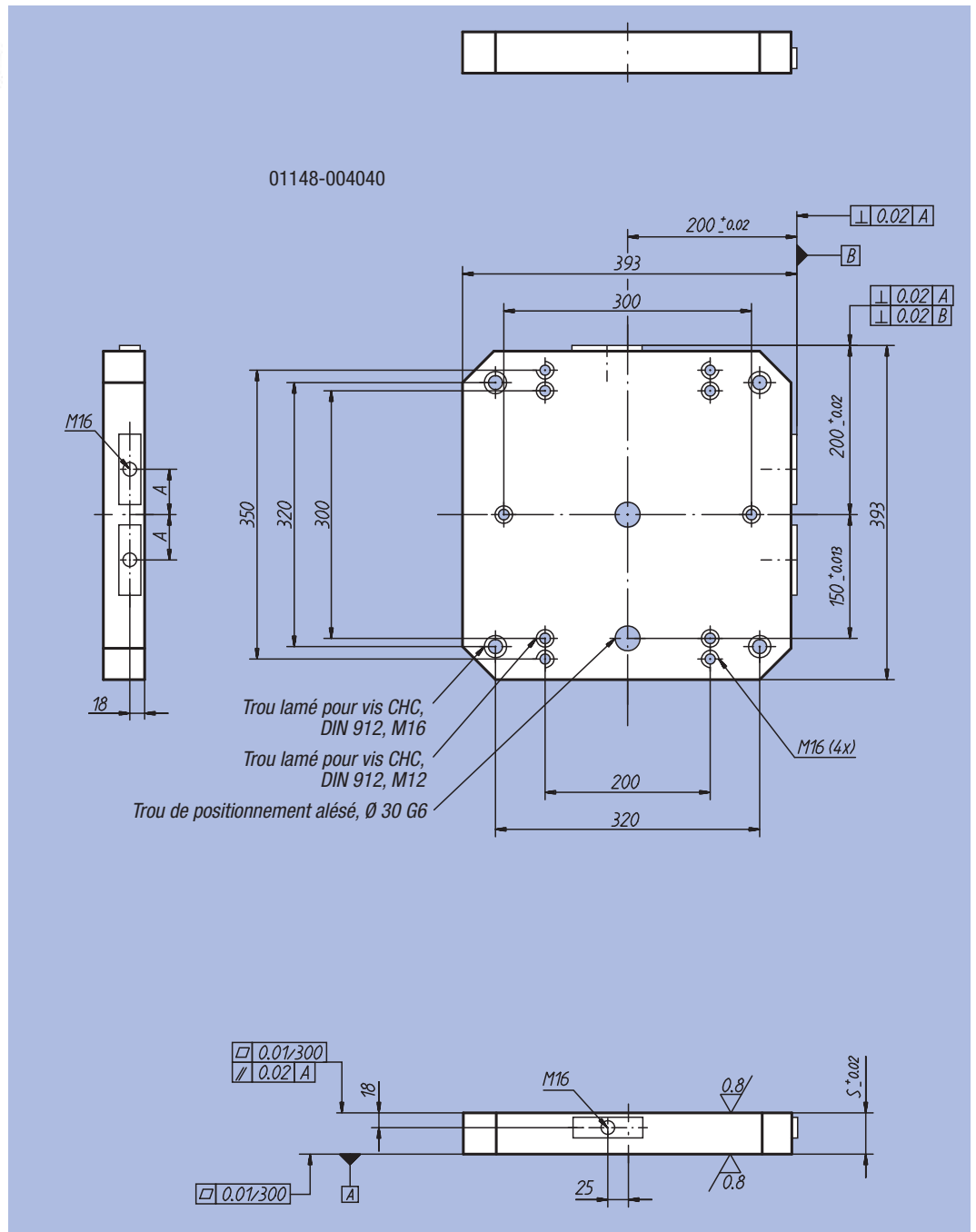

Référence	A	S	kg
01148-004040	55	50	58
01148-005050	75	50	90
01148-006363	100	50	140
01148-008080	135	60	260

Palette

01148-005050

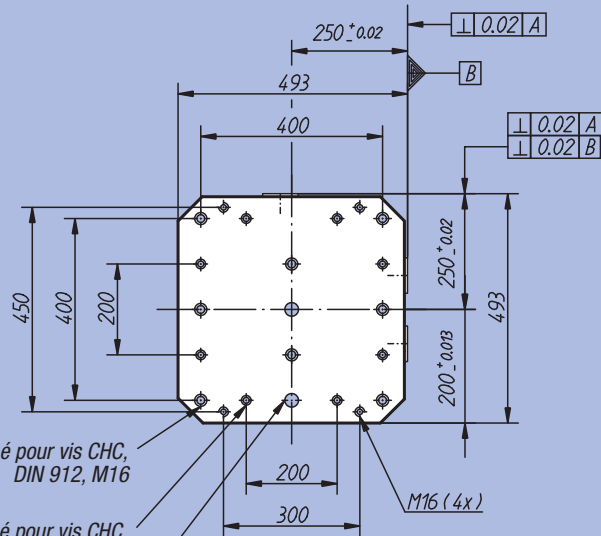

Trou lamé pour vis CHC, DIN 912, M16

Trou lamé pour vis CHC, DIN 912, M12

Trou de positionnement alésé, Ø 30 G6

01148-006363

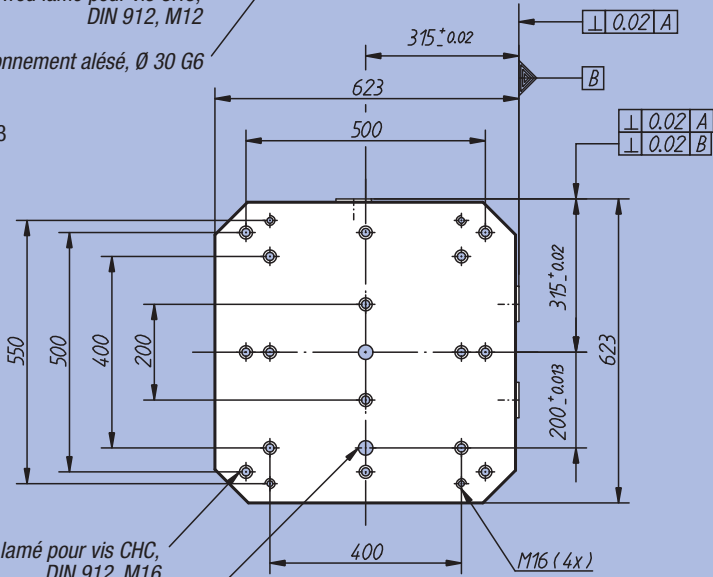

Trou lamé pour vis CHC, DIN 912, M16

Trou de positionnement alésé, Ø 30 G6

01148-008080

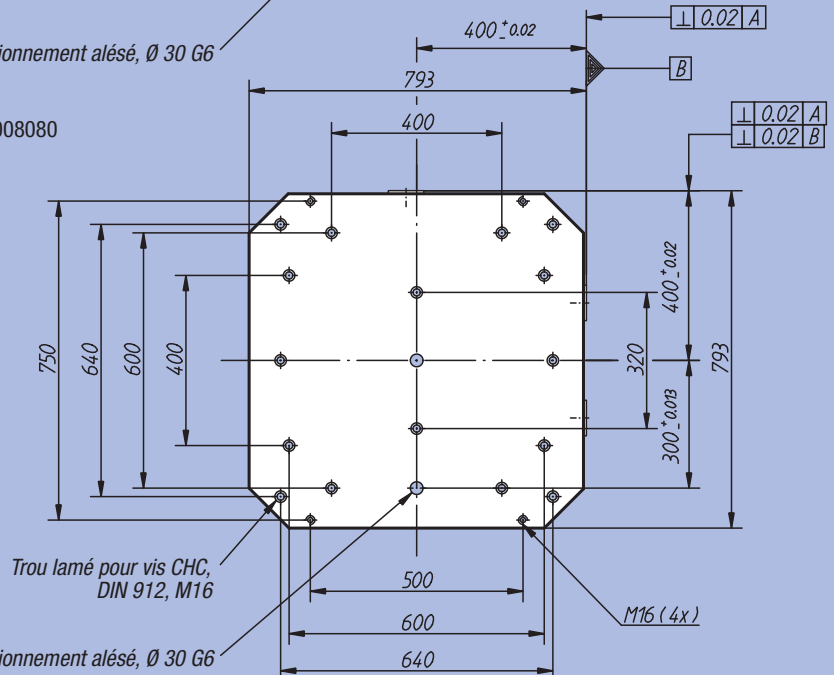

Trou lamé pour vis CHC, DIN 912, M16

Trou de positionnement alésé, Ø 30 G6