

Plaque de base



Matière :
Fonte grise EN GJL 250.

Finition :
Faces d'appui rectifiées.

Exemple de commande :
nlm 01127-005060

Nota :
Le positionnement des plaques de base s'effectue à l'aide de vis calibrées, réf. 07533-12055, qui viennent se loger dans les trous de positionnement alésés. Les trous lamés pour vis CHC, DIN 912 servent à la fixation.

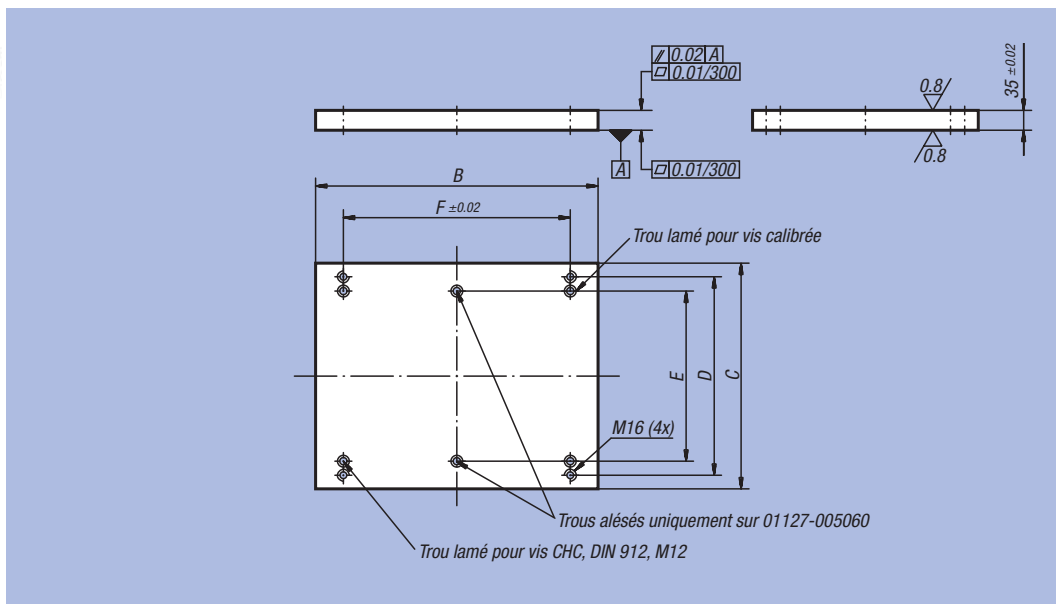

Référence	B	C	D	E	F	Vis calibrées correspondantes	kg
01127-003040	398	298	250	200	300	07533-12055	31
01127-004050	498	398	350	300	400	07533-12055	51
01127-005060	598	498	450	400	500	07533-12055	77

Large plat

Acier



Matière :
Acier 1.1730.

Finition :
Surface usinées.

Exemple de commande :
nlm 01130-04X500
(Indiquer la longueur «L»)

Nota :
Nos larges plats en acier conviennent tout particulièrement pour la construction d'éléments de base pour montages et outillages mécaniques. La cote de longueur L est obtenue par sciage ; aussi, le produit est systématiquement livré en surlongueur.

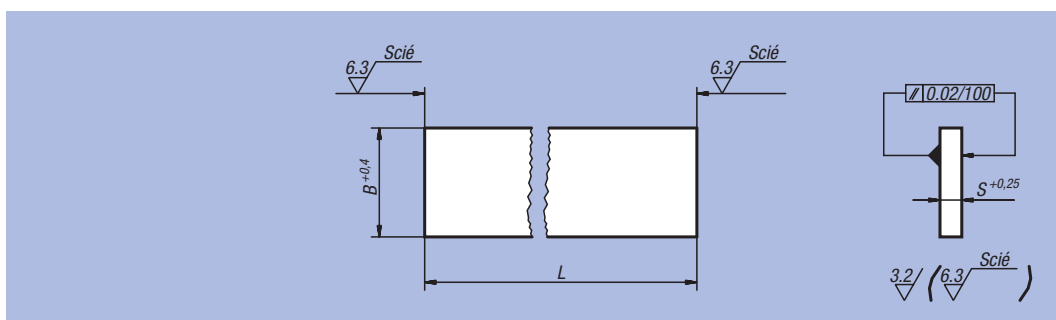

Référence	L = Longueur	B	S	kg/100
01130-01X	250 / 500 / 750 / 1000	40	8	0,251
01130-02X	250 / 500 / 750 / 1000	50	10	0,393
01130-03X	250 / 500 / 750 / 1000	63	12	0,593
01130-04X	250 / 500 / 750 / 1000	80	16	1,005
01130-05X	250 / 500 / 750 / 1000	100	16	1,256
01130-06X	250 / 500 / 750 / 1000	100	20	1,570
01130-07X	250 / 500 / 750 / 1000	125	25	2,453
01130-08X	250 / 500 / 750 / 1000	150	25	2,944
01130-09X	250 / 500 / 750 / 1000	160	32	4,019
01130-10X	250 / 500 / 750 / 1000	200	32	5,024
01130-11X	250 / 500 / 750 / 1000	300	40	9,420